

Adeline New born set

Beanie: /'bi:ni/ a small close-fitting hat worn on the back of the head. (Clothing & Fashion) a round close-fitting hat resembling a skullcap Origin: 1940s (originally US): perhaps from bean (in the sense 'head') + -ie.

Bootie: /'bu:ti:; bu:'ti:/ (Clothing & Fashion) a soft shoe for a baby, esp a knitted one.

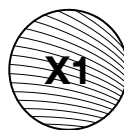
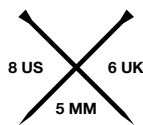

we are knitters

ENGLISH FRANÇAIS DEUTSCH ESPAÑOL ITALIANO POLSKI

OUR VIDEOS / NOS VIDÉOS / UNSERE VIDEOS / NUESTROS VÍDEOS / I NOSTRI VIDEO / NASZE FILMIKI

EN / In the video section of our website, **weareknitters.com**, you'll find detailed videos containing tricks and tips to help you create your project. In our blog, you'll find ways to improve your technique, plus the latest WAK news and extras. If something is still unclear, write us at **info@weareknitters.com** and we'll help you as soon as possible.

FR / Dans la section vidéos du site web **weareknitters.fr**, vous trouverez plusieurs vidéos qui vous aideront à réaliser votre projet de tricot ou crochet. Sur le blog, vous trouverez de nombreuses astuces et conseils qui vous aideront à améliorer votre technique et vous mettre à jour sur toutes nos nouveautés. Si vous n'êtes pas convaincu par l'aide apportée, vous pouvez toujours nous contacter directement en nous écrivant à **info@weareknitters.com** et nous vous répondrons dans les plus brefs délais.

DE / In unserer Video Sektion auf **weareknitters.de** wirst du verschiedene Videos finden, die dir bei der Fertigstellung dieses Projekts helfen werden. Mit den vielen Tipps und Tricks in unserem Blog wirst du deine Technik verbessern und jeden Tag Neues lernen. Wenn du noch Fragen hast, schreib uns bitte an **info@weareknitters.com** und wir antworten dir schnellstmöglich.

ES / En la sección de vídeos de nuestra web **weareknitters.es** podrás encontrar distintos vídeos que pueden ayudarte a la elaboración de este proyecto así como muchos trucos y consejos en el blog que te ayudarán a mejorar tu técnica y mantenerte al día de todas nuestras novedades. Si aun así no te queda claro, escríbenos a **info@weareknitters.com** y te ayudaremos lo antes posible.

IT / Nella sezione dedicata ai video del nostro sito, **weareknitters.it**, troverai dei video dettagliati contenenti trucchi e consigli per aiutarti a realizzare i tuoi progetti. Nel nostro blog, troverai dei suggerimenti per migliorare la tecnica, oltre a novità e contenuti extra di WAK. Se hai altri dubbi, puoi contattarci all'indirizzo **info@weareknitters.com** e ti aiuteremo il prima possibile.

PL / W zakładce video tutoriali na naszej stronie **weareknitters.pl** znajdziesz różne filmiki, które będą Ci pomocne przy realizacji tego projektu. Na blogu oprócz przydatnych sztuczek i rad, które pomogą Ci rozwijać umiejętności, znajdziesz też informacje o naszych nowościach. Jeśli mimo to którakolwiek z umieszczonych informacji będzie niejasna napisz do nas na **info@weareknitters.com** i postaramy się pomóc jak najszybciej to będzie możliwe.

INDEX / TABLE DES MATIÈRES / INHALTSVERZEICHNIS / ÍNDICE / INDICE / SPIS TREŚCI

- 4** SIZE GUIDE / GUIDE DES TAILLES / GRÖßENTABELLE / GUÍA DE TALLAS / GUIDA ALLE TAGLIE / PRZEWODNIK PO ROZMIARACH
- 5** SCHEMATICS AND MEASUREMENTS / SCHÉMA ET MESURES / MUSTER UND MAßE / ESQUEMAS Y MEDIDAS / SCHEMA E MISURE / WZORY I ROZMIARY
- 8** ENGLISH
- 12** FRANÇAIS
- 16** DEUTSCH
- 20** ESPAÑOL
- 24** ITALIANO
- 28** POLSKI
- 30** GARMENT CARE / LAVAGE ET ENTRETIEN DU VÊTEMENT / PFLEGEHINWEISE / CUIDADOS DE LA PRENDA / CURA DEL CAPO / WSKAZÓWKI JAK DBAĆ O WŁASNORĘCZNIE WYKONANE UBRANIE

SCHEMATICS AND MEASUREMENTS / SCHÉMA ET MESURES / MUSTER UND MAßE / ESQUEMAS Y MEDIDAS / SCHEMA E MISURE / WZORY I ROZMIARY

BEANIE // BONNET // MÜTZE // GORRITO // BERRETTINO // CZAPECZKA

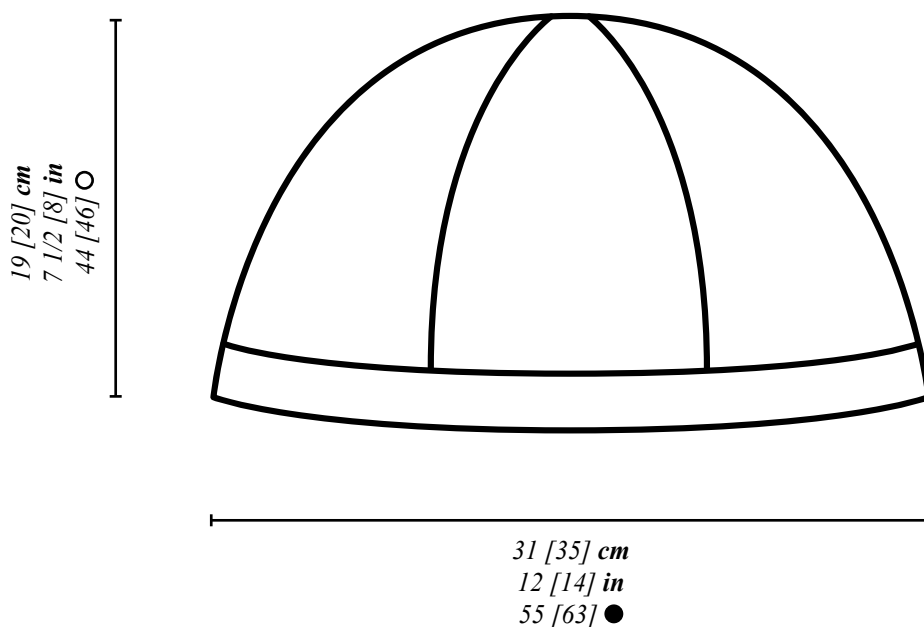

● Stitches / Mailles / Maschen / Puntos / Maglie / Oczka

○ Rows / Rangs / Reihen / Vueltas / Ferri / Rzędy

BOOTIES // CHAUSSONS // BABYSCHUHE // PATUCOS // SCARPINE // BUCIKI

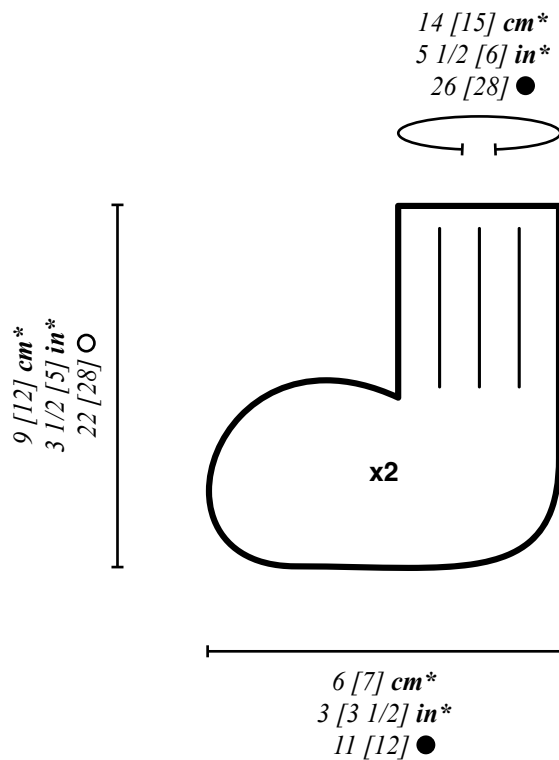

* The measurements do not coincide with the gauge because of the stitch combination. / Les mesures ne coïncident pas avec la jauge à cause de la combinaison des points. / Durch die Maschenkombination stimmen die Endmaße nicht mit der Maschenprobe überein. / Las medidas no coinciden con el gauge por la combinación de puntos. / Le misure non coincidono con il campione a causa della combinazione di punti. / Wymiary nie zgadzają się z próbką ze względu na zmiany rodzaju ściegu.

Note: the Schematics in this pattern are not drawn to scale. / Note : les mesures sont approximatives, le patron n'est pas réalisé à échelle. / Achtung: Die Zeichnung muss nicht den originalen Größenverhältnissen entsprechen. / Nota: el esquema es aproximado, el patrón no está hecho a escala. / Nota bene: lo schema non è stato disegnato in scala. / Uwaga: rysunki mają charakter poglądowy, wzór nie jest zrobiony w skali.

GAUGE

Take time to save time! Spend 10 minutes making your sample before you begin your project, to prevent having to adjust your pattern after you've already begun, which can take hours or days to change, especially if you have to start over completely.

The tension sample is the tension recommended for your project. It is very important to make a tension sample in a 10x10 cm (4"x4") area, where you can count the number of rows and stitches that fit in order to ensure that your tension is correct for the project. With this method, your measurements will correspond with the specifications in the schematic.

If your sample is smaller than recommended, try to knit more loosely. If your sample is larger than recommended, try to knit more tightly.

Ultimately, knitting is an art, not a science and you aren't a machine; so it's normal to have a small variation of 1-3 cm at the end.

You can find more information about creating a stitch sample in our blog post "HOW TO MEASURE A TENSION SAMPLE" that you will find on our web site weareknitters.com

KNIT THE GAUGE IN:

STOCKINETTE STITCH

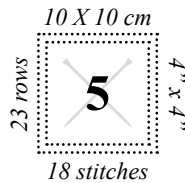

THE KIT INCLUDES:

- 1 [1] skeins of The Pima Cotton from We Are Knitters (100g)
- One pair of 5 mm / 8 US / 6 UK needles
- One tapestry needle to finish and connect your pieces
- The We Are Knitters tag to sew onto your final piece
- This pattern

TECHNIQUES AND VIDEOS REQUIRED

ENGLISH

Intermediate
Level

These are the stitches and techniques you'll need to complete this project:

1. Cast on
2. Garter stitch
3. Stockinette stitch
4. Work 2 together*
5. Yarn over*
6. CDD (Center double decrease)*
7. SKPO (slip, knit, pass over)*
8. Leave stitches on hold
9. SSP (slip, slip, purl)*
10. Pick up stitches
11. Work i-cord
12. Finish a beanie
13. Slip 1 stitch*
14. Kitchener stitch
15. Cast on stitches at the beginning of a row*
16. Weave in ends

* These techniques are explained in the introduction.

INTRODUCTION

This project includes three garments: the beanie and two booties. Each is worked separately in one piece.

This pattern is written for 2 sizes 0 to 6 months [6 to 12 months]. Follow the instructions for the size you are making, keeping in mind that the first number refers to size 0 to 6 months, and the second to size 6 to 12 months. When only one number is given, it is the same for all sizes. If there is a 0 on your size, it means that instruction does not apply to your size and you don't need to work it. Go to the next instruction.

We recommend circling or highlighting the numbers in the pattern that correspond to the size you are making before beginning to make it easier to follow the pattern instructions.

Before beginning it is important that you know how to do the following techniques:

Work 2 stitches together: Work 2 stitches together as if they were 1 stitch.

You can find more details on how to do this on our web page at www.weareknitters.com.

com under the tutorial "HOW TO KNIT 2 STITCHES TOGETHER (K2TOG)".

Yarn over: When you have to yarn over, wrap your yarn around the right-hand needle from the back to the front over the needle.

You can find more details on how to do this on our web page at www.weareknitters.com under the tutorial "HOW TO YARN OVER (YO)".

CDD (center double decrease): To make a center double decrease slip the next two stitches from the left knitting needle to the right knitting needle as if to knit two together. Knit the next stitch on the left knitting needle. Insert the left knitting needle into the two slipped stitches and pull them over the first stitch and off the right knitting needle.

SKPO (slip, knit, pass over): Slip 1 stitch as if you were going to knit it. Knit the next stitch. Using your left-hand needle pass the slipped stitch over the knit stitch.

You can find more details on how to do this on our web page at www.weareknitters.com under the tutorial "SLIP, KNIT, PASS OVER (SKPO)".



NEED HELP?

Tutorials for many of these stitches and techniques can be found on our website, make sure to watch them and practice.

weareknitters.com



You can find all diagrams and measurements on page 5.

SSP (slip, slip, purl): To make a SSP, slip 2 stitches to the right needle one by one as if to knit. Slip them onto the left needle without twisting them. Purl them together through the back loop.

You can find more details on how to do this on our web page at www.weareknitters.com under the tutorial "HOW TO PURL 2 STITCHES TOGETHER THROUGH THE BACK LOOP".

Slip 1: To slip 1 stitch, place the yarn where indicated in the pattern, insert the right needle as if to purl and slip the stitch to the right needle without working it.

Cast on at the beginning of a row: When you have to cast on more than 2 stitches at the beginning of the row, insert the right-hand needle into the first stitch, wrap the yarn around the needle as if you were going to knit a stitch, but before dropping the stitch off the left-hand needle use the tip of the right-hand needle to place the new stitch onto the left-hand needle. In this way you will have increased one stitch. Repeat this to increase as many stitches as indicated in the pattern. Once you have increased the stitches, work them as indicated in the pattern.

START TO KNIT

BEANIE

1. Cast on 55 [63] stitches onto one of the wooden needles.

2. Work rows 1 to 6 in garter stitch, which means: knit all stitches and all rows.

3. Work rows 7 to 26 [28] in stockinette stitch with eyelets, which means:

Rows 7 and 13: knit all stitches.

Rows 8, 10, 12 and 14: purl all stitches.

Rows 9 and 11: knit 1, knit 2 together. *Yarn over, knit 1, 1 yarn over, knit 2, CDD, knit 2*. Repeat from * to * until there are 4 stitches left. Yarn over, knit 1, 1 yarn over, SKPO, knit 1.

Repeat rows 7 to 14 until you reach row 26 [28].

4. Now we are going to shape the crown. To do this, work rows 27 [29] to 38 [40] in stockinette stitch, keeping in mind the following decreases:

Row 27 [29]: *knit 9, CDD, knit 5 [9]*. Repeat from * to * until there are 4 [0] stitches left and knit them. You will have 49 [57] stitches.

Row 28 [30] and remaining even rows: purl all stitches.

Row 29 [31]: *knit 8, CDD, knit 4 [8]*. Repeat from * to * until there are 4 [0] stitches left and knit them. You will have 43 [51] stitches.

Row 31 [33]: *knit 7, CDD, knit 3 [7]*. Repeat from * to * until there are 4 [0] stitches left and knit them. You will have 37 [45] stitches.

Row 33 [35]: *knit 6, CDD, knit 2 [6]*. Repeat from * to * until there are 4 [0] stitches left and knit them. You will have 31 [39] stitches.

Row 35 [37]: *knit 5, CDD, knit 1 [5]*. Repeat from * to * until there are 4 [0] stitches left and knit them. You will have 25 [33] stitches.

Size 0 to 6 months

Row 37: *knit 4, CDD*. Repeat from * to * until there are 4 stitches left and knit them. You will have 19 stitches.

Size 6 to 12 months

Row 39: *knit 4, CDD, knit 4*. Repeat from * to * until the end of the row. You will have 27 stitches.

5. Once you have worked 38 [40] rows, cut the yarn, leaving a tail about 12 inches (35 cm) long and leave the 19 [27] stitches on hold.

BOOTIES

Follow these instructions twice to make both booties.

1. Cast on 26 [28] stitches onto one of the wooden needles.

2. Work rows 1 to 8 [12] in 1x1 rib stitch, which means: *knit 1, purl 1*. Repeat from * to * until the end of the row* and until you reach row 8 [12].

3. Now we are going to shape the eyelets of the bootie. To do so, work rows 9 [13] to 12 [16] as follows:

Row 9 [13]: *knit 1, purl 1*. Yarn over, SKPO, repeat from * to * 2 times, yarn over, SKPO, repeat from * to * 3 [4] times, yarn over, SKPO, repeat from * to * 2 times, yarn over, SKPO, repeat from * to *.

Rows 10 [14] to 12 [16]: *knit 1, purl 1*. Repeat from * to * until the end of the row.

4. Now we are going to work the instep. To do so, cut the yarn leaving a tail about 10 inches (25 cm) long and work rows 13 [17] to 22 [28] in eyelet stitch, keeping in mind the following instructions:

Row 13 [17]: slip the first 8 [9] stitches onto a stitch holder or a spare needle and leave them on hold for now. Knit 10 with the yarn coming from the skein, slip the last 8 [9] stitches onto a spare needle and leave them on hold for now.

Continue working only these 10 center stitches and leave the stitches on the sides on hold to work later.

Row 14 [18] and remaining unspecified rows: work all stitches in stockinette stitch.

Rows 15 [21] and 17 [23]: knit 2, yarn over, knit 2, CDD, knit 2, yarn over, knit 1.

Row 22 [28]: purl 1, purl 2 together and purl the remaining stitches until there are 3 stitches left. SSP, purl 1. You will have 8 stitches.

5. Cut the yarn, leaving a tail about 10 inches (25 cm) long and leave the 8 stitches on hold. Work rows 23 [29] and 24 [30], keeping in mind the following instructions:

Row 23 [29]: place the first 8 [9] stitches that you left on hold on row 12 [16] onto your left needle and with the right side of the work facing you, knit them. *Pick up 1 stitch from each one of the next 2 rows on the side of the instep, skip 1 row*. Repeat from * to * 2 more times and pick up 1 stitch from each one of the next 1 [3] row. Slip the 8 stitches from the heel onto your left needle and knit them. Pick up 1 stitch from each of the next 1 [3] instep row and skip 1 row. *Repeat from * to * 2 times and pick up 1 stitch from each of the last 2 rows. Slip the last 8 [9] stitches that you left on hold on row 12 [16] onto your left needle and knit them. You will have 38 [44] stitches.

Row 24 [30]: knit all stitches.

6. Work rows 25 [31] to 32 [40] in garter stitch, keeping in mind the following decreases:

Row 25 [31]: knit 2, knit 2 together, knit 8 [10], SKPO, knit 10 [12], knit 2 together, knit 8 [10], SKPO, knit 2. You will have 34 [40] stitches.

Row 26 [32] and remaining even rows: knit all stitches.

Row 27 [33]: knit 2, knit 2 together, knit 7 [9], SKPO, knit 8 [10], knit 2 together, knit 7 [9], SKPO, knit 2. You will have 30 [36] stitches.

Row 29 [35]: knit 2, knit 2 together, knit 6 [8], SKPO, knit 6 [8], knit 2 together, knit 6 [8], SKPO, knit 2. You will have 26 [32] stitches.

Row 31 [37]: knit 2, knit 2 together, knit 5 [7], SKPO, knit 4 [6], knit 2 together, knit 5 [7], SKPO, knit 2. You will have 22 [28] stitches.

Size 6 to 12 months

Row 39: knit 2, knit 2 together, knit 6, SKPO, knit 4, knit 2 together, knit 6, SKPO, knit 2. You will have 24 stitches.

All sizes

7. Cut the yarn, leaving a tail about 12 inches (30 cm) long and leave the stitches on hold.

I-CORD

Follow these instructions twice to make the laces for your booties.

1. Cast on 3 stitches onto one of the wooden needles.

2. Work rows 1 to 92 in i-cord, which means:

Rows 1 to 92: *knit 3 then slip the 3 stitches from your right needle to your left. The strand will remain towards the inside of the needle, instead of at the tip*. Repeat from * to * 91 more times.

3. Once you have worked 92 rows, bind off the 3 stitches with an SKPO.

Once you have finish knitting, you will have five pieces: the beanie, the two booties, and two laces.

1. To finish the beanie, thread the tapestry needle with the yarn tail. Pass the needle through the remaining stitches on the knitting needle, remove the knitting needle, and pull the yarn to close the top of the beanie.

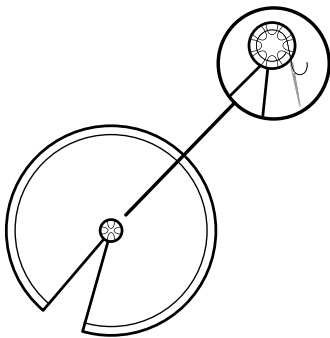

2. Fold the beanie in half and using the tapestry needle, sew from rows 38 [40] to 27 [29].

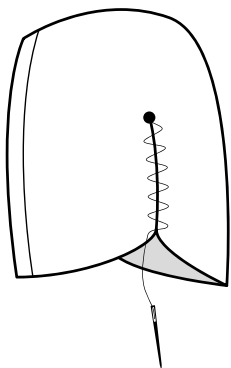

You can find more details on how to do this on our blog at www.weareknitters.com under the post "HOW TO CLOSE AND SEAM A BEANIE".

3. Now we are going to work the ties of your beanie. To do this, cast on 58 stitches and with the right side of the work facing you, pick up 35 [38] stitches along the open rows. To pick up these stitches, *pick up 2 stitches from the next 2 rows, skip 1 row*. Repeat from * to * until there is 1 [2] row left and pick up 1 [2] stitch from this 1 [2] row. Then cast on 58 stitches. You will have 151 [154] stitches.

4. Work rows 1 to 4 in garter stitch.

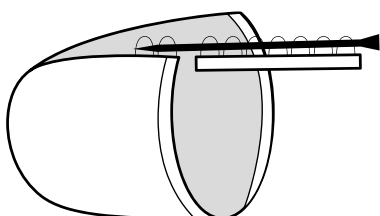

5. Bind off all stitches.

6. Now we are going finish the booties. Take a bootie and fold in half, slipping half the live stitches onto a needle and the other half onto another needle, leaving the yarn tail at one of the needle tips.

7. Thread the tapestry needle with the yarn and pass it through the first open stitch from back to front.

8. Once you have passed the yarn through the first stitch, bring the yarn to the first stitch in the back and draw it through the stitch.

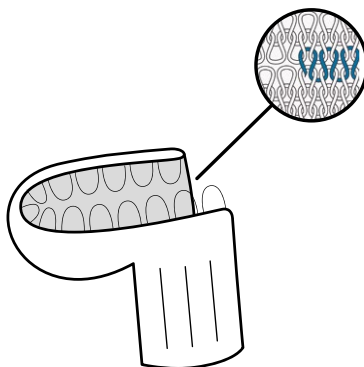

9. Return to the first stitch in the front, draw the needle through from front to back. You have now closed off the first stitch.

10. Repeat steps 7 to 9 until you have closed off the 22 [24] stitches you had on hold and make a knot.

You can find these instructions in the tutorial under the post "INVISIBLE SEAMS (KITCHENER STITCH)" on our blog at www.weareknitters.com.

11. Now sew the back seam of the bootie.

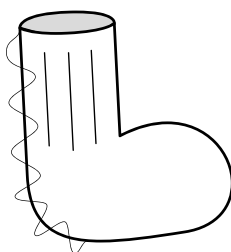

12. Repeat steps 6 to 11 on the other bootie.

13. Draw the laces through the eyelets on the booties.

14. To finish, make a knot and weave in the tail end of yarn about 3 inches (8 cm), cut off even with the fabric. Weave in any loose ends in the same way.

CUSTOMIZE!

Once you're done knitting, customize your project with pins, brooches, etc. Have fun with it! Send us your pics through Instagram using the hashtags [#weareknitters](https://www.instagram.com/weareknitters) & [#adelinewbornset](https://www.instagram.com/adelinewbornset)!

ÉCHANTILLON DE TENSION

Prenez votre temps pour en gagner par la suite ! Cela vous prend seulement 10 minutes de réaliser votre échantillon alors qu'ajuster votre pièce peut vous prendre des heures ou plusieurs jours, notamment si vous devez tout recommencer de zéro.

L'échantillon de tension vous donne des indications sur la tension recommandée pour mener à bien votre projet. Il est particulièrement important de faire un échantillon de 10x10 cm, où vous pouvez compter le nombre de rangs et de mailles pour s'assurer que la tension est la bonne. Avec cette méthode, vos mesures correspondront à celles indiquées dans le patron.

Si l'échantillon est plus petit que recommandé, essayez de tricotez un peu moins tendu. Si votre échantillon est plus large, tricotez plus tendu.

Pour finir, le tricot c'est un art à part entière, pas une science exacte, il est donc normal qu'il ait une différence de 1 à 3 cm à la fin.

Vous trouverez plus d'informations sur la création d'un échantillon pour l'échelle des points sur notre blog: "COMMENT MESURER UN ÉCHANTILLON DE TENSION EN TRICOT" sur notre site www.weareknitters.fr

TRICOTEZ L'ÉCHANTILLON DE TENSION:

POINT JERSEY

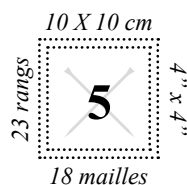

LE KIT CONTIENT:

- 1 [1] pelotes de 100 grammes de Coton Pima de We Are Knitters
- Une paire d'aiguilles de 5 mm / 8 US / 6 UK
- Une aiguille à coudre pour assembler et coudre la pièce
- L'étiquette We Are Knitters
- Ce patron

Voici les points et techniques utilisés pour réaliser ce projet :

1. Monter des mailles
2. Point mousse
3. Point jersey
4. Tricoter 2 mailles ensemble*
5. Faire 1 jeté*
6. Surjet double centré*
7. Surjet simple*
8. Laisser des mailles en attente
9. Tricoter 2 mailles ensemble à l'envers par le brin arrière*
10. Relever des mailles
11. Tricoter une I-cord
12. Terminer un bonnet
13. Glisser 1 maille sans la tricoter*
14. Kitchener stitch
15. Augmenter des mailles en début de rang*
16. Terminer l'ouvrage

*Ces techniques sont expliquées dans l'introduction

INTRODUCTION

Ce projet comprend trois vêtements : un bonnet et les deux chaussons. Chacune des pièces se tricote séparément en une seule pièce.

Sur ce patron, 2 tailles sont indiquées : de 0 à 6 mois [de 6 à 12 mois]. Suivez les instructions correspondantes à la taille que vous souhaitez tricoter sans oublier que le premier chiffre correspond à la taille 0 à 6 mois et le deuxième à la taille de 6 à 12 mois. Si vous n'avez qu'un seul chiffre, cela voudra dire qu'il vaut pour les 2 tailles. Si votre taille indique 0, cela signifie que ces instructions ne s'appliquent pas à votre taille et ne nécessitent aucune action de votre part. Passez à l'instruction suivante.

Avant de commencer, nous vous conseillons de souligner les chiffres qui correspondent à votre taille pour faciliter la lecture du patron durant votre travail.

Avant de commencer à tricoter, il convient de connaître les techniques suivantes :

Tricoter 2 mailles ensemble : tricotez 2 mailles ensemble comme s'il s'agissait d'une seule et même maille.

N'hésitez pas à compléter ces instructions avec le tutoriel "COMMENT TRICOTER DEUX MAILLES ENSEMBLE" que vous trouverez sur notre site www.weareknitters.fr.

Faire un jeté : pour faire un jeté, entourez le fil autour de l'aiguille droite en le passant de l'arrière à l'avant de l'ouvrage et par-dessus l'aiguille.

N'hésitez pas à compléter ces instructions avec le tutoriel "COMMENT FAIRE UN JETÉ" que vous trouverez sur notre site www.weareknitters.fr.

Surjet double centré : pour réaliser un surjet double centré, glissez 2 mailles sur l'aiguille droite sans les tricoter comme si vous alliez les tricoter ensemble à l'endroit. Tricotez la maille suivante à l'endroit et passez les 2 mailles que vous avez glissées sur cette dernière.

Surjet simple : glissez 1 maille sans la tricoter comme si vous alliez la tricoter à l'endroit. Tricotez la maille suivante à l'endroit. À l'aide de l'aiguille gauche, passez la maille que vous avez glissée sans la tricoter par-dessus celle que vous venez de tricoter pour la rabattre.

N'hésitez pas à compléter ces instructions avec le tutoriel "COMMENT TRICOTER DES DIMINUTIONS-SURJET SIMPLE" que vous trouverez sur notre site www.weareknitters.fr.

Tricoter 2 mailles ensemble à l'envers par le brin arrière : glissez 2 mailles sans les tricoter sur l'aiguille droite, une à une, comme si vous alliez les tricoter à l'endroit. Glissez-les à nouveau sur l'aiguille gauche sans les



AVEZ-VOUS BESOIN D'AIDE ?

La plupart des tutoriels vidéos de ces points et techniques sont disponibles sur notre site web. N'hésitez pas à les consulter et pratiquer.

weareknitters.com



Vous trouverez tous les schémas et les mesures sur la page 5.

tortiller. Tricotez-les ensemble à l'envers en prenant les deux mailles par le brin arrière.

N'hésitez pas à compléter ces instructions avec le tutoriel "COMMENT TRICOTER DEUX MAILLES ENSEMBLE À L'ENVERS PAR LE BRIN ARRIÈRE" que vous trouverez sur notre site www.weareknitters.fr.

Glisser une maille sans la tricoter : pour glisser une maille sans la tricoter, placez le fil là où le patron l'indique, introduisez l'aiguille droite dans la maille comme si vous alliez la tricoter à l'envers et glissez cette maille sur l'aiguille droite sans la tricoter.

Augmenter des mailles au début du rang : lorsque vous devez augmenter plus de 2 mailles au début du rang, introduisez l'aiguille droite dans la première maille, faites un jeté comme si vous alliez tricoter la maille à l'endroit, sortez l'aiguille, tortillez cette maille et introduisez-la sur l'aiguille gauche. Vous aurez ainsi augmenté une maille. Répétez ceci pour augmenter les mailles indiquées sur le patron. Après avoir augmenté les mailles, tricotez-les comme indiqué sur le patron.

COMMENCEZ À TRICOTER

BONNET

1. Montez 55 [63] mailles sur une des aiguilles en bois.

2. Tricotez du rang 1 au rang 6 en point mousse, c'est-à-dire : tricotez toutes les mailles à l'endroit sur tous les rangs.

3. Tricotez du rang 7 au rang 26 [28] en point jersey avec ajouré, c'est-à-dire :

Rangs 7 et 13 : tricotez toutes les mailles à l'endroit.

Rangs 8, 10, 12 et 14 : tricotez toutes les mailles à l'envers.

Rangs 9 et 11 : tricotez 1 maille à l'endroit et 2 mailles ensemble à l'endroit. *Faites 1 jeté, tricotez 1 maille à l'endroit, 1 jeté, 2 mailles à l'endroit, 1 surjet double centré et 2 mailles à l'endroit*. Répétez de * à * jusqu'à ce qu'il ne reste plus que 4 mailles. Faites 1 jeté, tricotez 1 maille à l'endroit, 1 jeté, 1 surjet simple et 1 maille à l'endroit.

Répétez du rang 7 au rang 14 jusqu'à atteindre le rang 26 [28].

4. Nous allons maintenant tricoter la partie supérieure du bonnet. Pour cela, tricotez du rang 27 [29] au rang 38 [40] en point jersey en tenant compte des diminutions suivantes :

Rang 27 [29] : *tricotez 9 mailles à l'endroit, 1 surjet double centré et 5 [9] mailles à l'endroit*. Répétez de * à * jusqu'à ce qu'il ne reste plus que 4 [0] mailles et tricotez-les à l'endroit. Vous aurez 49 [57] mailles.

Rang 28 [30] et le reste des rangs pairs : tricotez toutes les mailles à l'envers.

Rang 29 [31] : *tricotez 8 mailles à l'endroit, 1 surjet double centré et 4 [8] mailles à l'endroit*. Répétez de * à * jusqu'à ce qu'il ne reste plus que 4 [0] mailles et tricotez-les à l'endroit. Vous aurez 43 [51] mailles.

Rang 31 [33] : *tricotez 7 mailles à l'endroit, 1 surjet double centré et 3 [7] mailles à l'endroit*. Répétez de * à * jusqu'à ce qu'il ne reste plus que 4 [0] mailles et tricotez-les à l'endroit. Vous aurez 37 [45] mailles.

Rang 33 [35] : *tricotez 6 mailles à l'endroit, 1 surjet double centré et 2 [6] mailles à l'endroit*. Répétez de * à * jusqu'à ce qu'il ne reste plus que 4 [0] mailles et tricotez-les à l'endroit. Vous aurez 31 [39] mailles.

Rang 35 [37] : *tricotez 5 mailles à l'endroit, 1 surjet double centré et 1 [5] maille(s) à l'endroit*. Répétez de * à * jusqu'à ce qu'il ne reste plus que 4 [0] mailles et tricotez-les à l'endroit. Vous aurez 25 [33] mailles.

Taille 0 à 6 mois

Rang 37 : *tricotez 4 mailles à l'endroit et 1

surjet double centré*. Répétez de * à * jusqu'à ce qu'il ne reste plus que 4 mailles et tricotez-les à l'endroit. Vous aurez 19 mailles.

Taille 6 à 12 mois

Rang 39 : *tricotez 4 mailles à l'endroit, 1 surjet double centré et 4 mailles à l'endroit*. Répétez de * à * jusqu'à la fin du rang. Vous aurez 27 mailles.

5. Une fois les 38 [40] rangs tricotés, coupez le fil à environ 35 cm de la fin et laissez les 19 [27] mailles en attente.

CHAUSSONS

Suivez ces instructions 2 fois pour tricoter les deux chaussons.

1. Montez 26 [28] mailles sur une des aiguilles en bois.

2. Tricotez du rang 1 au rang 8 [12] en point élastique 1x1, c'est-à-dire : tricotez 1 maille à l'endroit suivie de 1 maille à l'envers jusqu'à la fin du rang* et jusqu'à atteindre le rang 8 [12].

3. Nous allons maintenant former les boutonnières du chausson. Pour cela, tricotez du rang 9 [13] au rang 12 [16] de la façon suivante :

Rang 9 [13] : *tricotez 1 maille à l'endroit et 1 maille à l'envers*. Faites 1 jeté et 1 surjet simple, répétez de * à * 2 fois, faites 1 jeté, 1 surjet simple, répétez de * à * 3 [4] fois, faites 1 jeté, 1 surjet simple, répétez de * à * 2 fois, faites 1 jeté, 1 surjet simple et répétez de * à *.

Rangs 10 [14] à 12 [16] : *tricotez 1 maille à l'endroit et 1 maille à l'envers*. Répétez de * à * jusqu'à la fin du rang.

4. Nous allons maintenant former l'empeigne. Pour cela, coupez le fil à environ 25 cm de la fin et tricotez du rang 13 [17] au rang 22 [28] en point jersey ajouré en tenant compte des instructions suivantes :

Rang 13 [17] : glissez les 8 [9] premières mailles sur une aiguille auxiliaire ou une épingle à nourrice et laissez-les en attente. Tricotez 10 mailles à l'endroit avec le fil provenant de la pelote, glissez les 8 [9] dernières mailles sur une aiguille auxiliaire et laissez-les en attente.

Continuez à tricoter uniquement les 10 mailles centrales et laissez les mailles des côtés en attente pour les tricoter plus tard.

Rang 14 [18] et le reste des rangs non mentionnés : tricotez les mailles en point jersey.

Rangs 15 [21] et 17 [23] : tricotez 2 mailles à l'endroit, 1 jeté, 2 mailles à l'endroit, 1 surjet double centré, 2 mailles à l'endroit, 1 jeté et 1 maille à l'endroit.

Rang 22 [28] : tricotez 1 maille à l'envers, 2 mailles ensemble à l'envers et tricotez le reste du rang à l'envers jusqu'à ce qu'il ne reste plus que

3 mailles. Tricotez 2 mailles ensemble à l'envers par le brin arrière et 1 maille à l'envers. Vous aurez 8 mailles.

5. Coupez le fil à environ 25 cm de la fin et laissez les 8 mailles en attente. Tricotez les rangs 23 [29] et 24 [30] en tenant compte des instructions suivantes

Rang 23 [29] : glissez sur votre aiguille gauche les 8 [9] premières mailles que vous avez laissées en attente au rang 12 [16] et, avec l'endroit de l'ouvrage face à vous, tricotez-les à l'endroit.

Relevez 1 maille sur chacun des 2 rangs suivants sur le latéral de l'empeigne et laissez 1 rang sans relever. Répétez de * à * encore 2 fois et relevez 1 maille sur chacun du/des 1 [3] rang(s) suivant(s). Glissez sur votre aiguille gauche les 8 mailles de l'empeigne et tricotez-les à l'endroit. Relevez 1 maille sur chacun du/des 1 [3] rang(s) suivant(s) de l'empeigne et laissez 1 rang sans relever. Répétez de * à * 2 fois et relevez 1 maille sur chacun des 2 derniers rangs. Glissez sur votre aiguille gauche les 8 [9] dernières mailles que vous avez laissées en attente sur le rang 12 [16] et tricotez-les à l'endroit. Vous aurez 38 [44] mailles.

Rang 24 [30] : tricotez toutes les mailles à l'endroit.

6. Tricotez du rang 25 [31] au rang 32 [40] en point mousse en tenant compte des diminutions suivantes :

Rang 25 [31] : tricotez 2 mailles à l'endroit, 2 mailles ensemble à l'endroit, 8 [10] mailles à l'endroit, 1 surjet simple, 10 [12] mailles à l'endroit, 2 mailles ensemble à l'endroit, 8 [10] mailles à l'endroit, 1 surjet simple et 2 mailles à l'endroit. Vous aurez 34 [40] mailles.

Rangs 26 [32] et le reste des rangs pairs : tricotez toutes les mailles à l'endroit.

Rang 27 [33] : tricotez 2 mailles à l'endroit, 2 mailles ensemble à l'endroit, 7 [9] mailles à l'endroit, 1 surjet simple, 8 [10] mailles à l'endroit, 2 mailles ensemble à l'endroit, 7 [9] mailles à l'endroit, 1 surjet simple et 2 mailles à l'endroit. Vous aurez 30 [36] mailles.

Rang 29 [35] : tricotez 2 mailles à l'endroit, 2 mailles ensemble à l'endroit, 6 [8] mailles à l'endroit, 1 surjet simple, 6 [8] mailles à l'endroit, 2 mailles ensemble à l'endroit, 6 [8] mailles à l'endroit, 1 surjet simple et 2 mailles à l'endroit. Vous aurez 26 [32] mailles.

Rang 31 [37] : tricotez 2 mailles à l'endroit, 2 mailles ensemble à l'endroit, 5 [7] mailles à l'endroit, 1 surjet simple, 4 [6] mailles à l'endroit, 2 mailles ensemble à l'endroit, 5 [7] mailles à l'endroit, 1 surjet simple et 2 mailles à l'endroit. Vous aurez 22 [28] mailles.

Taille 6-12 mois

Rang 39 : tricotez 2 mailles à l'endroit, 2 mailles ensemble à l'endroit, 6 mailles à l'endroit, 1 surjet simple, 4 mailles à l'endroit, 2 mailles

ensemble à l'endroit, 6 mailles à l'endroit, 1 surjet simple et 2 mailles à l'endroit. Vous aurez 24 mailles.

Toutes les tailles

7. Coupez le fil à environ 30 cm de la fin et laissez les mailles en attente.

ASSEMBLEZ ET TERMINEZ LE PROJET

Une fois que vous aurez terminé de tricoter, vous aurez 5 pièces : le bonnet, les deux chaussons et les deux cordons.

1. Pour terminer le bonnet, enfiler l'aiguille à coudre avec le fil restant à la fin. Passez l'aiguille à l'intérieur des mailles ouvertes, retirez l'aiguille à tricoter et tirez sur le fil pour fermer le bonnet par le haut.

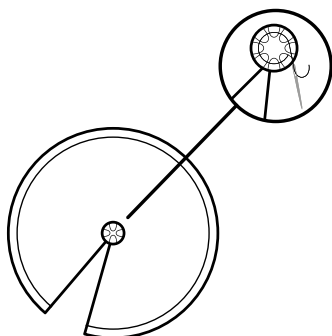

2. Pliez le bonnet en deux et, avec l'aiguille à coudre, cousez du rang 38 [40] au rang 27 [29].

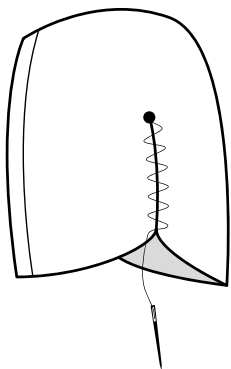

N'hésitez pas à compléter ces instructions avec le tutoriel "COMMENT BIEN TERMINER VOS BONNETS" que vous trouverez sur le blog de notre web www.weareknitters.fr.

3. Nous allons maintenant tricoter les rubans de votre bonnet. Pour cela, montez 58 mailles et, avec l'endroit face à vous, relevez sur les rangs restés libres 35 [38] mailles. Pour relever ces

I-CORD

Suivez ces instructions 2 fois pour tricoter les lacets des chaussons :

1. Montez 3 mailles sur une des aiguilles en bois.
2. Tricotez du rang 1 au rang 92 en point I-cord, c'est-à-dire :

mailles *relevez 2 mailles sur les 2 rangs suivants et laissez 1 rang sans relever*. Répétez de * à * jusqu'à ce qu'il ne reste plus que 1 [2] rang(s) et relevez 1 [2] maille(s) sur ce(s) 1 [2] rang(s)]. Ensuite, augmentez 58 mailles. Vous aurez 151 [154] mailles.

4. Tricotez du rang 1 au rang 4 en point mousse.

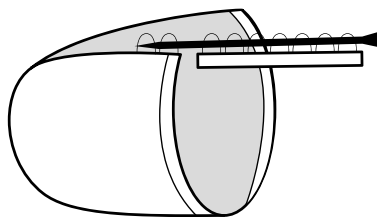

5. Rabattez toutes les mailles.

6. Nous allons maintenant terminer les chaussons. Prenez un chausson et pliez-le en deux en glissant la moitié des mailles ouvertes sur une aiguille et l'autre moitié sur l'autre aiguille, en laissant le fil sur une des pointes.

7. Enfiler l'aiguille à coudre avec un fil et passez-le dans la première maille ouverte de l'arrière vers l'avant.

8. Une fois le fil passé par cette première maille, allez à la première maille de derrière et passez-le en entourant la maille.

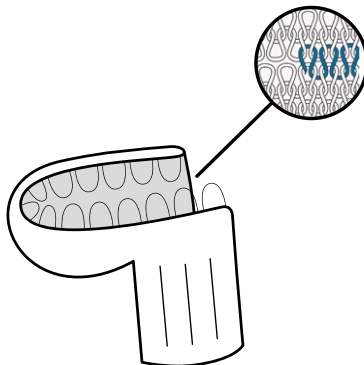

Rangs 1 à 92 : *tricotez les 3 mailles à l'endroit et glissez les 3 mailles de l'aiguille droite à l'aiguille gauche. Le fil restera sur la partie intérieure de l'aiguille au lieu d'être sur la pointe*. Répétez de * à * encore 91 fois.

3. Une fois les 92 rangs tricotés, rabattez les 3 mailles avec un surjet simple.

9. Retournez à la première maille de devant, en passant l'aiguille de l'avant vers l'arrière. Voilà, vous avez votre première rabattue.

10. Répétez de l'étape 7 à l'étape 9 jusqu'à avoir rabattu les 22 [24] mailles que vous aviez laissées en attente et faites un nœud.

N'hésitez pas à compléter ces instructions avec le tutoriel "COUTURES INVISIBLES (KITCHENER STITCH)" que vous trouverez sur le blog de notre web www.weareknitters.fr.

11. Cousez maintenant la partie arrière du chausson.

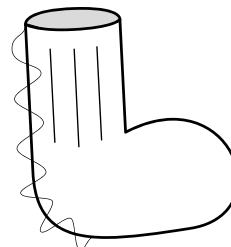

12. Répétez de l'étape 6 à l'étape 11 sur l'autre chausson.

13. Passez les cordons au travers des boutonnières des chaussons.

14. Pour terminer, à l'aide d'une aiguille à coudre, camouflez les fils restants entre les mailles tricotées. Lorsque vous aurez camouflé plusieurs centimètres, coupez les fils à ras du tricot.

CUSTOMISEZ !

Personnalisez votre pièce avec des broches etc... Envoyez-nous vos photos via Instagram avec le hashtag [#weareknitters](https://www.instagram.com/weareknitters) et [#adelinewbornset!](https://www.instagram.com/adelinewbornset)

MASCHENPROBE

Nimm dir Zeit, um Zeit zu sparen! Du brauchst 10 Minuten um deine Maschenprobe zu fertigen, während es Stunden oder Tage dauern kann, wenn du die Anleitung später anpassen und eventuell von vorne anfangen musst.

Mit der Maschenprobe wirst du überprüfen, ob die Spannung beim Stricken die Empfohlene für dieses Projekt ist. Es ist sehr wichtig eine Maschenprobe von 10x10 cm zu machen, bei der du die Reihen und Maschen, die in die Probe passen, zählen kannst, um so festzustellen, ob die Spannung richtig ist. Mit dieser Methode werden deine Endmaße mit denen in der Anleitung übereinstimmen.

Wenn deine Probe kleiner als Empfohlen geworden ist, versuche lockerer zu stricken. Wenn sie größer ausgefallen ist, versuche fester zu stricken.

Stricken ist eine Kunst, keine Wissenschaft und du bist keine Maschine, es ist also normal, wenn dein Strickstück am Ende 1-3 cm abweicht.

Du wirst mehr Information hierzu im Blog Post „WIE MAN DIE SPANNUNG EINES MUSTERS MISST“ finden. Diesen findest du auf unserer Webseite weareknitters.de

STRICKE DIE MASCHENPROBE IN:

GLATT RECHTS

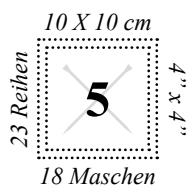

DAS SET ENTHÄLT:

- 1 [1] x 100g Knäuel Pima Baumwolle von We Are Knitters
- 5 mm / 8 US / 6 UK Stricknadeln
- Eine Stopfnadel für die Fertigstellung
- Das We Are Knitters Etikett
- Diese Anleitung

Du wirst diese Muster und Techniken für dieses Projekt verwenden:

- | | |
|---|--|
| 1. Maschen anschlagen | 9. 2 Maschen links überzogen zusammenstricken* |
| 2. Kraus rechts | 10. Maschen aufnehmen |
| 3. Glatt rechts | 11. I-Cord stricken |
| 4. 2 Maschen zusammenstricken* | 12. Mütze fertigstellen |
| 5. 1 Umschlag machen* | 13. 1 Masche abheben* |
| 6. 3 Maschen mittig überzogen zusammenstricken* | 14. Kitchener Stitch |
| 7. 2 Maschen überzogen zusammenstricken* | 15. Maschen zu Beginn einer Reihe zunehmen* |
| 8. Maschen stilllegen | 16. Projekt fertigstellen |

*Diese Techniken werden in der Einleitung erklärt.

EINLEITUNG

Dieses Projekt umfasst drei Kleidungsstücke: eine Mütze und zwei Babyschuhe, die jeweils separat an einem Stück gestrickt werden.

Diese Anleitung ist in zwei Größen verfasst: von 0 bis 6 Monate [6 bis 12 Monate]. Folge den Anweisungen für die Größe, die Du gerne stricken möchtest. Beachte hierbei, dass die erste Angabe immer für Größe 0 bis 6 Monate ist und die zweite für Größe 6 bis 12 Monate. Wenn es nur eine Angabe gibt, gilt sie für beide Größen. Wenn bei Deiner Größe eine 0 steht, heißt das, dass diese Anweisungen nicht auf Deine Größe bezogen sind und Du an dieser Stelle nichts tun musst. Mache dann mit der nächsten Anweisung weiter.

Wir empfehlen Dir, alle Nummern zu markieren, die zu der Größe gehören, die Du stricken möchtest, bevor Du mit dem Stricken beginnst. Dadurch kannst Du der Anleitung leichter folgen.

Bevor Du loslegst, ist es wichtig, dass Du folgende Techniken beherrschst:

2 Maschen zusammenstricken: Stricke 2 Maschen zusammen als wären sie eine.

Mehr Details hierzu findest Du auf unserer Website www.weareknitters.de in dem Blogbeitrag „WIE MAN ZWEI MASCHEN ZUSAMMENSTRICKT“.

Umschlag machen: Für einen Umschlag legst Du den Faden von hinten über Deine Nadel drüber nach vorne und strickst dann wie in der Anleitung angegeben weiter.

Mehr Details hierzu findest Du auf unserer Website www.weareknitters.de in dem Blogbeitrag „UMSCHLAG“.

3 Maschen mittig überzogen zusammenstricken: Hebe zwei Maschen auf die rechte Nadel, als würdest Du sie zusammen rechts stricken wollen. Stricke die nächste Masche rechts und ziehe über diese die abgehobenen Maschen.

2 Maschen überzogen zusammenstricken: Hebe 1 Masche ab als würdest Du sie rechts stricken. Stricke die folgende Masche rechts. Hebe dann die abgehobene Masche mit Hilfe der linken Nadel über die gestrickte Masche.

Mehr Details hierzu findest Du auf unserer Website www.weareknitters.de in dem Blogbeitrag „WIE MAN ABNAHMEN MACHT-2 MASCHEN ÜBERZOGEN ZUSAMMENSTRICKEN“.

2 Maschen links überzogen zusammenstricken: Hebe 2 Maschen auf die rechte Nadel, als würdest Du sie nacheinander rechts stricken. Hebe sie nun wieder auf die linke Nadel ohne sie zu verdrehen. Nimm die



BRAUCHT DU HILFE?

Für viele dieser Muster und Techniken findest du Videos auf unserer Website. Schau einfach vorbei und übe ein wenig bevor du loslegst!

weareknitters.com



Du findest alle Zeichnungen und Maße auf Seite 5.

zwei Maschen mit dem Arbeitsfaden hinter der Arbeit auf und stricke sie zusammen links.

Mehr Details hierzu findest Du auf unserer Website www.weareknitters.de in dem Blogbeitrag „WIE MAN ZWEI MASCHEN LINKS ÜBERZOGEN ZUSAMMENSTRICKT“.

Masche abheben: Um eine Masche abzuheben, legst Du den Faden so wie es die Anleitung angibt, stich mit der rechten Nadel in die Masche als ob Du sie links stricken würdest. Hebe die Masche auf die rechte Nadel, ohne sie zu stricken.

Maschen zu Beginn einer Reihe zunehmen: Wenn Du zu Beginn einer Reihe mehr 2 Maschen zunehmen musst, stichst Du mit der rechten Nadel in die erste Masche ein, legst das Garn um die Nadel, als würdest Du die Masche rechts stricken, verdrehst dann diese Fadenschlinge und platzierst sie auf der linken Nadel. Auf diese Weise hast Du eine Masche zugenommen. Wiederhole diesen Schritt, um die in der Anleitung angegebenen Zunahmen zu machen. Nachdem Du die Maschen aufgenommen hast, stricke sie wie in der Anleitung angegeben ab.

LOS GEHT'S

MÜTZE

1. Schläge 55 [63] Maschen auf einer Deiner Holzstricknadeln an.

2. Stricke Reihen 1 bis 6 in kraus rechts. Das bedeutet, dass Du alle Maschen in allen Reihen rechts strickst.

3. Stricke Reihen 7 bis 26 [28] in glatt rechts mit Netzmuster, das bedeutet:

Reihen 7 und 13: Stricke alle Maschen rechts.

Reihen 8, 10, 12 und 14: Stricke alle Maschen links.

Reihen 9 und 11: Stricke 1 Masche rechts und 2 Maschen rechts zusammen. *Mach 1 Umschlag, stricke 1 Masche rechts, mach 1 Umschlag, stricke 2 Maschen rechts, 3 Maschen mittig überzogen zusammen und 2 Maschen rechts*. Wiederhole von * bis * bis 4 Maschen übrigbleiben. Mach 1 Umschlag, stricke 1 Masche rechts, mach 1 Umschlag, stricke 2 Maschen überzogen zusammen und 1 Masche rechts.

Wiederhole Reihen 7 bis 14, bis Du Reihe 26 [28] erreicht hast.

4. Jetzt stricken wir die Spitze. Stricke dafür Reihen 27 [29] bis 38 [40] in glatt rechts, wobei Du folgende Abnahmen beachtest:

Reihe 27 [29]: *Stricke 9 Maschen rechts, 2 Maschen mittig überzogen zusammen und 5 [9] Maschen rechts*. Wiederhole von * bis * bis 4 [0] Maschen übrigbleiben und stricke sie rechts. Du hast 49 [57] Maschen.

Reihe 28 [30] und die restlichen geraden Reihen: Stricke alle Maschen links.

Reihe 29 [31]: *Stricke 8 Maschen rechts, 2 Maschen mittig überzogen zusammen und 4 [8] Maschen rechts*. Wiederhole von * bis * bis 4 [0] Maschen übrigbleiben und stricke sie rechts. Du hast 43 [51] Maschen.

Reihe 31 [33]: *Stricke 7 Maschen rechts, 2 Maschen mittig überzogen zusammen und 3 [7] Maschen rechts*. Wiederhole von * bis * bis 4 [0] Maschen übrigbleiben und stricke sie rechts. Du hast 37 [45] Maschen.

Reihe 33 [35]: *Stricke 6 Maschen rechts, 2 Maschen mittig überzogen zusammen und 2 [6] Maschen rechts*. Wiederhole von * bis * bis 4 [0] Maschen übrigbleiben und stricke sie rechts. Du hast 31 [39] Maschen.

Reihe 35 [37]: *Stricke 5 Maschen rechts, 2 Maschen mittig überzogen zusammen und 1 [5] Maschen rechts*. Wiederhole von * bis * bis 4 [0] Maschen übrigbleiben und stricke sie rechts. Du hast 25 [33] Maschen.

Größe 0 bis 6 Monate

Reihe 37: *Stricke 4 Maschen rechts und

2 Maschen mittig überzogen zusammen*. Wiederhole von * bis *, bis 4 Maschen übrigbleiben und stricke diese rechts. Du hast 19 Maschen.

Größe 6 bis 12 Monate

Reihe 39: *Stricke 4 Maschen rechts, 2 Maschen mittig überzogen zusammen und 4 Maschen rechts*. Wiederhole von * bis * bis zum Ende der Reihe. Du hast 27 Maschen.

5. Sobald Du die 38 [40] Reihen gestrickt hast, schneidest Du den Faden etwa 35 cm vor dem Ende ab und legst die 19 [27] Maschen still.

BABYSCHUHE

Befolge diese Anleitung 2 Mal, um beide Babyschuhe zu stricken.

1. Schläge 26 [28] Maschen auf einer Deiner Holzstricknadeln an.

2. Stricke Reihen 1 bis 8 [12] in 1x1 Rippe. Das geht so: Stricke 1 Masche rechts, 1 Masche links im Wechsel*, bis zum Ende der Reihe und bis Du Reihe 8 [12] erreicht hast.

3. Nun formen wir die Knopflöcher des Babyschuhs. Stricke dafür Reihen 9 [13] bis 12 [16] wie folgt:

Reihe 9 [13]: *Stricke 1 Masche rechts und 1 Masche links*. Mach 1 Umschlag und stricke 2 Maschen überzogen zusammen, wiederhole von * bis * 2 Mal, mach 1 Umschlag, stricke 2 Maschen überzogen zusammen, wiederhole von * bis * 2 Mal, mach 1 Umschlag, stricke 2 Maschen überzogen zusammen und wiederhole von * bis *.

Reihen 10 [14] bis 12 [16]: *Stricke 1 Masche rechts und 1 Masche links*. Wiederhole von * bis * bis zum Ende der Reihe.

4. Nun formen wir den Spann. Schneide dafür den Faden 25 cm vor dem Ende ab und stricke Reihen 13 [17] bis 22 [28] in glatt rechts mit Netzmuster, wobei Du die folgenden Anweisungen beachtest:

Reihe 13 [17]: Hebe die ersten 8 [9] Maschen auf eine Hilfs- oder Zopfnadel und lege sie still. Stricke 10 Maschen rechts mit dem Faden, der vom Knäuel kommt, hebe die letzten 8 [9] Maschen auf eine Hilfsnadel und lege sie still.

Stricke nur die mittigen 10 Maschen und lege die Maschen an den Seiten still, um sie später zu stricken.

Reihe 14 [18] und alle restlichen nicht aufgeführten Reihen: Stricke die Maschen in glatt rechts.

Reihen 15 [21] und 17 [23]: Stricke 2 Maschen rechts, mach 1 Umschlag, stricke 2 Maschen rechts, 2 Maschen mittig überzogen zusammen, 2 Maschen rechts, mach 1 Umschlag, und stricke 1 Masche rechts.

Reihe 22 [28]: Stricke 1 Masche links, 2 Maschen

links zusammen und die restlichen Maschen der Reihe links, bis 3 Maschen übrigbleiben. Stricke 2 Maschen links überzogen zusammen und 1 Masche links. Du hast 8 Maschen.

5. Schneide den Faden etwa 25 cm vor dem Ende ab und lege die 8 Maschen still. Stricke Reihen 23 [29] und 24 [30], wobei Du folgende Anweisungen beachtest:

Reihe 23 [29]: Hebe die ersten 8 [9] Maschen, die Du in Reihe 12 [16] still gelegt hast, auf Deine linke Nadel, und stricke sie, mit der rechten Seite zu Dir zeigend, rechts. *Nimm dafür 1 Masche in jeder der nächsten 2 Reihen auf der linken Seite des Spanns auf und überspringe 1 Reihe*. Wiederhole von * bis * 2 Mal und nimm 1 Masche in jeder der nächsten 1 [3] Reihen auf. Hebe auf Deine linke Nadel die 8 Maschen des Spanns und stricke sie rechts. Nimm 1 Masche in jeder der nächsten 1 [3] Reihen des Spanns auf und überspringe 1 Reihe. *Wiederhole von * bis * 2 Mal und nimm 1 Masche in jeder der 2 letzten Reihen auf. Hebe die letzten 8 [9] Maschen, die Du in Reihe 12 [16] still gelegt hast, auf Deine linke Nadel und stricke sie rechts. Du hast 38 [44] Maschen.

Reihe 24 [30]: Stricke alle Maschen rechts.

6. Stricke Reihen 25 [31] bis 32 [40] in kraus rechts, wobei Du folgende Abnahmen beachtest:

Reihe 25 [31]: Stricke 2 Maschen rechts, 2 Maschen rechts zusammen, 8 [10] Maschen rechts, 2 Maschen überzogen zusammen, 10 [12] Maschen rechts, 2 Maschen rechts zusammen, 8 [10] Maschen rechts, 2 Maschen überzogen zusammen und 2 Maschen rechts. Du hast 34 [40] Maschen.

Reihe 26 [32] und die restlichen geraden Reihen: Stricke alle Maschen rechts.

Reihe 27 [33]: Stricke 2 Maschen rechts, 2 Maschen rechts zusammen, 7 [9] Maschen rechts, 2 Maschen überzogen zusammen, 8 [10] Maschen rechts, 2 Maschen rechts zusammen, 7 [9] Maschen rechts, 2 Maschen überzogen zusammen und 2 Maschen rechts. Du hast 30 [36] Maschen.

Reihe 29 [35]: Stricke 2 Maschen rechts, 2 Maschen rechts zusammen, 6 [8] Maschen rechts, 2 Maschen überzogen zusammen, 6 [8] Maschen rechts, 2 Maschen rechts zusammen, 6 [8] Maschen rechts, 2 Maschen überzogen zusammen und 2 Maschen rechts. Du hast 26 [32] Maschen.

Reihe 31 [37]: Stricke 2 Maschen rechts, 2 Maschen rechts zusammen, 5 [7] Maschen rechts, 2 Maschen überzogen zusammen, 4 [6] Maschen rechts, 2 Maschen rechts zusammen, 5 [7] Maschen rechts, 2 Maschen überzogen zusammen und 2 Maschen rechts. Du hast 22 [28] Maschen.

GRÖSSE 6-12 MONATE

Reihe 39: Stricke 2 Maschen rechts, 2 Maschen rechts zusammen, 6 Maschen rechts, 2 Maschen überzogen zusammen, 4 Maschen rechts, 2 Maschen rechts zusammen, 6 Maschen rechts, 2

Maschen überzogen zusammen und 2 Maschen rechts. Du hast 24 Maschen.

Alle Größen

7. Schneide den Faden etwa 30 cm vor dem Ende ab und lege die Maschen still.

I-CORD

Befolge diese Anleitung 2 Mal, um die Schleifen der Babyschuhe zu stricken

1. Schläge 3 Maschen auf einer Deiner Holzstricknadeln an.

2. Stricke Reihen 1 bis 92 mit I-Cords, das bedeutet:

Reihen 1 bis 92: *Stricke die 3 Maschen rechts und hebe die 3 Maschen von der rechten Nadel auf die linke Nadel. Der Faden liegt auf der Innenseite der Nadel und nicht auf der Spitze*. Wiederhole von * bis * 91 Mal.

3. Sobald Du die 92 Reihen gestrickt hast, strickst du 2 Maschen überzogen zusammen und kettest die 3 Maschen so ab.

ZUSAMMENNÄHEN UND FERTIGSTELLEN

Sobald Du mit dem Stricken fertig bist, hast Du fünf Teile: die Mütze, beide Babyschuhe und beide Kordeln.

1. Um die Mütze fertigzustellen fädle den Faden des Endes in die Nadel ein. Ziehe die Nadel durch die offenen Maschen, zieh die Stricknadel heraus und zieh fest am Faden um das obere Ende der Mütze zu schließen.

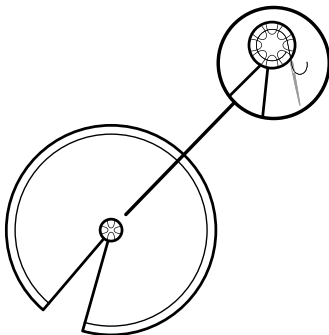

2. Falte die Mütze in der Hälfte und nähe mit der Nähnaedel von Reihe 38 [40] bis Reihe 27 [29].

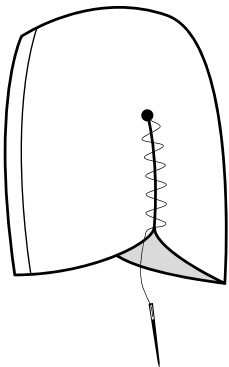

Mehr Details hierzu findest Du auf unserer Website www.weareknitters.de in dem Blogbeitrag „WIE MAN EINE MÜTZE FERTIGSTELLT“.

3. Als Nächstes stricken wir die Bänder für die Mütze. Schläge dafür 28 Maschen an und mit der rechten Seite zu Dir zeigend, nimmst Du in den freibleibenden Reihen 35 [38] Maschen auf.

Um diese Maschen aufzunehmen *nimmst Du 2 Maschen in den nächsten 2 Reihen auf und überspringst 1 Reihe*. Wiederhole von * bis * bis 1 [2] Reihen übrigbleiben und nimm 1 [2] Masche in diesen 1 [2] Reihen auf. Nimm jetzt 58 Maschen zu. Du hast 151 [154] Maschen.

4. Stricke Reihen 1 bis 4 in kraus rechts.

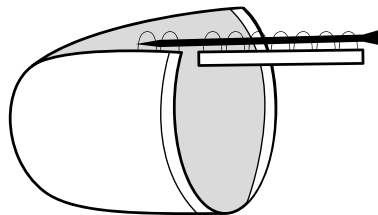

5. Kette alle Maschen ab.

6. Als Nächstes werden wir die Babyschuhe fertigstellen. Falte einen Babyschuh in der Mitte und lege die Hälfte der offenen Maschen auf eine Nadel und die andere Hälfte auf eine andere Nadel, wobei der Faden auf einer der Spitzen liegen bleibt.

7. Fädle Deine Nähnaedel ein und führe sie durch die erste offene Masche von hinten nach vorne.

8. Nachdem Du den Faden durch diese erste Masche geführt hast, gehst Du zur ersten Masche auf der Rückseite und führst die Nadel durch, um die Masche herum.

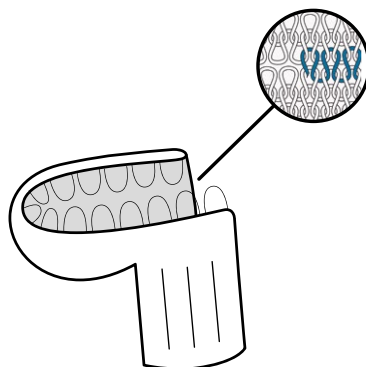

9. Kehre zur ersten Masche vorne zurück, indem Du die Nadel von vorne nach hinten führst. Schon hast Du Deine erste geschlossene Masche.

10. Wiederhole die Schritte 7 bis 9, bis Du die 22 [24] stillgelegten Maschen geschlossen hast und machst einen Knoten.

Mehr Details hierzu findest Du auf unserer Website www.weareknitters.de in dem Blogbeitrag „WIE MAN EINE UNSICHTBARE NAHT (KITCHENER STICH)“ MACHT.

11. Vernähe jetzt die hintere Seite des Babyschuhs.

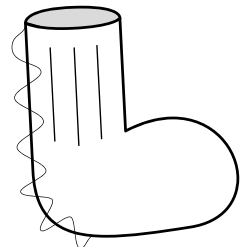

12. Wiederhole die Schritte 6 bis 11 bei dem anderen Babyschuh.

13. Ziehe die Kordeln durch die Knopflöcher der Babyschuhe.

14. Zum Schluss verknötet Du die Fäden und verwebst sie mithilfe der Nähnaedel mehrere Zentimeter im Gestrick. Schneide sie dann bündig ab.

WERDE KREATIV!

Sobald du mit deinem Projekt fertig bist, kannst du es noch individuell gestalten, zum Beispiel mit einer Brosche. Falls du dein Ergebnis mit uns auf Instagram teilen möchtest, markiere dein Foto mit den Hashtags #weareknitters und #adelinewbornset!

MUESTRA DE TENSIÓN

¡Tómate tu tiempo para ahorrar tiempo! Hacer tu muestra te llevará 10 minutos, mientras que ajustar tu proyecto una vez tejido, te llevará horas o incluso días si tienes que empezar de nuevo.

La muestra de tensión es la tensión recomendada para la realización de tu proyecto. Es muy importante que antes de empezar tu labor hagas una muestra para contar cuántos puntos y cuántas vueltas caben en 10x10 cm para asegurarte de que tu tensión es la correcta para este proyecto. De este modo, tus medidas corresponderán con las especificadas en el esquema.

Si tu muestra es más pequeña que la recomendada, trata de tejer un poco más suelto. Si tu muestra es más grande que la recomendada, trata de tejer un poco más apretado.

Por último, ten en cuenta que tejer no es una ciencia exacta ni se hace a máquina. Es normal que las medidas de tu prenda finalizada puedan variar en 1 a 3 centímetros de las que ves en este patrón.

Puedes encontrar más información sobre la muestra del punto en el post del blog: "CÓMO MEDIR UNA MUESTRA DE TENSIÓN" que encontrarás en nuestra web weareknitters.es

TEJE LA MUESTRA DE TENSIÓN EN:

PUNTO JERSEY



EL KIT INCLUYE:

- 1 [1] ovillos de 100 gramos de Algodón Pima de We Are Knitters
- Un par de agujas de 5 mm / 8 US / 6 UK
- Una aguja lanera para unir y rematar
- La etiqueta de We Are Knitters
- Este patrón

Estos son los puntos y técnicas que vas a necesitar para realizar este proyecto:

1. Montar puntos
2. Punto bobo
3. Punto jersey
4. Tejer 2 puntos juntos*
5. Hacer 1 lazada*
6. Surjete doble centrado*
7. Surjete simple*
8. Dejar puntos en espera
9. Tejer 2 puntos juntos del revés por la hebra de detrás*
10. Recoger puntos
11. Tejer i-cord
12. Rematar gorro
13. Pasar 1 punto sin tejer*
14. Kitchener stitch
15. Aumentar puntos al principio de la vuelta*
16. Rematar

* Estas técnicas tienen explicación en la introducción.

INTRODUCCIÓN

Este proyecto incluye tres prendas: un gorrito y los dos patucos. cada uno de ellos se teje por separado en una sola pieza.

En este patrón se especifican 2 tallas de 0 a 6 meses [6 a 12 meses]. Sigue las instrucciones correspondientes a la talla que necesites teniendo en cuenta que el primer número hace referencia a la talla de 0 a 6 meses y el segundo a la talla de 6 a 12 meses. Cuando sólo se da un número, sirve para las 2 tallas. Si en tu talla hay un 0 significa que estas instrucciones no aplican a tu talla y no requiere acción por tu parte. Pasa a la instrucción siguiente.

Te recomendamos que antes de empezar a tejer marques los números correspondientes a la talla que necesites para facilitar la lectura del patrón mientras trabajas.

Antes de empezar a tejer es importante que conozcas las siguientes técnicas:

Tejer 2 puntos juntos: teje 2 puntos juntos como si fueran uno solo.

Puedes completar estas instrucciones con el tutorial “CÓMO TEJER DOS PUNTOS JUNTOS” que encontrarás en nuestra web www.weareknitters.com.

Hacer 1 lazada: para realizar una lazada rodea la aguja derecha pasando la hebra de detrás hacia delante de la labor y por encima de la aguja.

Puedes completar estas instrucciones con el tutorial “LAZADA” que encontrarás en nuestra web www.weareknitters.com.

Surjete doble centrado: para realizar un surjete doble centrado pasa dos puntos sin tejer a la aguja derecha como si fueras a tejerlos juntos del derecho. Teje el siguiente punto del derecho y monta sobre éste los dos puntos que has pasado sin tejer.

Surjete simple: pasa 1 punto sin tejer como si fueras a tejerlo del derecho. Teje el siguiente punto del derecho. Con la ayuda de la aguja izquierda, pasa el punto que pasaste sin tejer por encima del que tejiste para cerrarlo.

Puedes completar estas instrucciones con el tutorial “CÓMO TEJER DISMINUCIONES-SURJETE SIMPLE” que encontrarás en nuestra web www.weareknitters.com.

Tejer 2 puntos juntos del revés por la hebra de detrás: pasa 2 puntos sin tejer a la aguja derecha como si fueras a tejerlos del derecho de uno en uno. Pásalos de nuevo a la aguja



¿NECESITAS AYUDA?

La mayoría de estos puntos y técnicas tienen tutorial en nuestra web. No dudes en consultarlos y practicar.

weareknitters.com



Puedes encontrar todos los esquemas y medidas en la página 5.

COMIENZA A TEJER

GORRITO

1. Monta 55 [63] puntos en una de las agujas de madera.
2. Teje de la vuelta 1 a la 6 a punto bobo, esto es: teje todos los puntos del derecho en todas las vueltas.
3. Teje de la vuelta 7 a la 26 [28] a punto jersey con calado, esto es:

Vueltas 7 y 13: teje todos los puntos del derecho.

Vueltas 8, 10, 12 y 14: teje todos los puntos del revés.

Vueltas 9 y 11: teje 1 punto del derecho y 2 puntos juntos del derecho. *Haz 1 lazada, teje 1 punto del derecho, 1 lazada, 2 puntos del derecho, 1 surjete doble centrado y 2 puntos del derecho*. Repite de * a * hasta que queden 4 puntos. Haz 1 lazada, teje 1 punto del derecho, 1 lazada, 1 surjete simple y 1 punto del derecho.

Repite de la vuelta 7 a la 14 hasta llegar a la vuelta 26 [28].

4. A continuación vamos a tejer la coronilla. Para ello, teje de la vuelta 27 [29] a la 38 [40] a punto jersey teniendo en cuenta las siguientes disminuciones:

Vuelta 27 [29]: *teje 9 puntos del derecho, 1 surjete doble centrado y 5 [9] puntos del derecho*. Repite de * a * hasta que queden 4 [0] puntos y téjelos del derecho. Tendrás 49 [57] puntos.

Vuelta 28 [30] y el resto de vueltas pares: teje todos los puntos del revés.

Vuelta 29 [31]: *teje 8 puntos del derecho, 1 surjete doble centrado y 4 [8] puntos del derecho*. Repite de * a * hasta que queden 4 [0] puntos y téjelos del derecho. Tendrás 43 [51] puntos.

Vuelta 31 [33]: *teje 7 puntos del derecho, 1 surjete doble centrado y 3 [7] puntos del derecho*. Repite de * a * hasta que queden 4 [0] puntos y téjelos del derecho. Tendrás 37 [45] puntos.

Vuelta 33 [35]: *teje 6 puntos del derecho, 1 surjete doble centrado y 2 [6] puntos del derecho*. Repite de * a * hasta que queden 4 [0] puntos y téjelos del derecho. Tendrás 31 [39] puntos.

Vuelta 35 [37]: *teje 5 puntos del derecho, 1 surjete doble centrado y 1 [5] puntos del derecho*. Repite de * a * hasta que queden 4 [0] puntos y téjelos del derecho. Tendrás 25 [33] puntos.

Talla 0 a 6 meses

Vuelta 37: *teje 4 puntos del derecho y 1 surjete doble centrado*. Repite de * a * hasta que queden 4 puntos y téjelos del derecho. Tendrás 19 puntos.

Talla 6 a 12 meses

Vuelta 39: *teje 4 puntos del derecho, 1 surjete doble centrado y 4 puntos del derecho*. Repite de * a * hasta el final de la vuelta. Tendrás 27 puntos.

5. Una vez tejidas las 38 [40] vueltas, corta la hebra a unos 35 cm del final y deja los 19 [27] puntos en espera.

PATUCOS

Sigue estas instrucciones 2 veces para tejer los dos patucos.

1. Monta 26 [28] puntos en una de las agujas de madera.

2. Teje de la vuelta 1 a la 8 [12] a punto elástico 1x1, esto es: teje 1 punto del derecho seguido de 1 punto del revés hasta el final de la vuelta* y hasta llegar a la vuelta 8 [12].

3. A continuación vamos a formar los ojales del patuco. Para ello, teje de la vuelta 9 [13] a la 12 [16] de la siguiente manera:

Vuelta 9 [13]: *teje 1 punto del derecho y 1 punto del revés*. Haz 1 lazada y 1 surjete simple, repite de * a * 2 veces, haz 1 lazada, 1 surjete simple, repite de * a * 3 [4] veces, haz 1 lazada, 1 surjete simple, repite de * a * 2 veces, haz 1 lazada, 1 surjete simple y repite de * a *.

Vueltas 10 [14] a 12 [16]: *teje 1 punto del derecho y 1 punto del revés*. Repite de * a * hasta el final de la vuelta.

4. A continuación vamos a formar el empeine. Para ello, corta la hebra a 25 cm del final y teje de la vuelta 13 [17] a la 22 [28] a punto jersey calado teniendo en cuenta las siguientes instrucciones:

Vuelta 13 [17]: pasa los primeros 8 [9] puntos a una aguja auxiliar o a un imperdible y déjalos en espera. Teje 10 puntos del derecho con la hebra que viene del ovillo, pasa los últimos 8 [9] puntos a una aguja auxiliar y déjalos en espera.

Continúa tejiendo sólo los 10 puntos centrales y deja los puntos de los lados en espera para tejerlos más tarde.

Vuelta 14 [18] y el resto de vueltas no mencionadas: teje los puntos a punto jersey.

Vueltas 15 [21] y 17 [23]: teje 2 puntos del derecho, 1 lazada, 2 puntos del derecho, 1 surjete doble centrado, 2 puntos del derecho, 1 lazada y 1 punto del derecho.

Vuelta 22 [28]: teje 1 punto del revés, 2 puntos juntos del revés y teje el resto de la vuelta del revés hasta que queden 3 puntos. Teje 2 puntos juntos del revés por la hebra de detrás y 1 punto del revés. Tendrás 8 puntos.

5. Corta la hebra a unos 25 cm del final y deja los 8 puntos en espera. Teje las vueltas 23 [29] y 24 [30] teniendo en cuenta las siguientes instrucciones:

Vuelta 23 [29]: pasa a tu aguja izquierda los primeros 8 [9] puntos que dejaste en espera en la vuelta 12 [16] y, con el derecho de la labor mirando hacia a ti, téjelos del derecho. *Recoge 1 punto en cada una de las siguientes 2 vueltas en el lateral del empeine y deja 1 vuelta sin recoger*. Repite de * a * 2 veces más y recoge 1 punto en cada una de las siguientes 1 [3] vueltas. Pasa a tu aguja izquierda los 8 puntos del empeine y téjelos del derecho. Recoge 1 punto en cada una de las siguientes 1 [3] vueltas del empeine y deja 1 vuelta sin recoger. *Repite de * a * 2 veces y recoge 1 punto en cada una de las 2 últimas vueltas. Pasa a tu aguja izquierda los últimos 8 [9] puntos que dejaste en espera en la vuelta 12 [16] y téjelos del derecho. Tendrás 38 [44] puntos.

Vuelta 24 [30]: teje todos los puntos del derecho.

6. Teje de la vuelta 25 [31] a la 32 [40] a punto bobo teniendo en cuenta las siguientes disminuciones:

Vuelta 25 [31]: teje 2 puntos del derecho, 2 puntos juntos del derecho, 8 [10] puntos del derecho, 1 surjete simple, 10 [12] puntos del derecho, 2 puntos juntos del derecho, 8 [10] puntos del derecho, 1 surjete simple y 2 puntos del derecho. Tendrás 34 [40] puntos.

Vuelta 26 [32] y el resto de vueltas pares: teje todos los puntos del derecho.

Vuelta 27 [33]: teje 2 puntos del derecho, 2 puntos juntos del derecho, 7 [9] puntos del derecho, 1 surjete simple, 8 [10] puntos del derecho, 2 puntos juntos del derecho, 7 [9] puntos del derecho, 1 surjete simple y 2 puntos del derecho. Tendrás 30 [36] puntos.

Vuelta 29 [35]: teje 2 puntos del derecho, 2 puntos juntos del derecho, 6 [8] puntos del derecho, 1 surjete simple, 6 [8] puntos del derecho, 2 puntos juntos del derecho, 6 [8] puntos del derecho, 1 surjete simple y 2 puntos del derecho. Tendrás 26 [32] puntos.

Vuelta 31 [37]: teje 2 puntos del derecho, 2 puntos juntos del derecho, 5 [7] puntos del derecho, 1 surjete simple, 4 [6] puntos del derecho, 2 puntos juntos del derecho, 5 [7] puntos del derecho, 1 surjete simple y 2 puntos del derecho. Tendrás 22 [28] puntos.

Talla 6-12 meses

Vuelta 39: teje 2 puntos del derecho, 2 puntos juntos del derecho, 6 puntos del derecho, 1 surjete simple, 4 puntos del derecho, 2 puntos juntos del derecho, 6 puntos del derecho, 1 surjete simple y 2 puntos del derecho. Tendrás 24 puntos.

Todas las tallas

7. Corta la hebra a unos 30 cm del final y deja los puntos en espera.

I-CORD

Sigue estas instrucciones 2 veces para tejer los lazos de tus patucos

1. Monta 3 puntos en una de las agujas de madera.
2. Teje de la vuelta 1 a la 92 a punto i-cord, esto es:
Vueltas 1 a 92: *teje los 3 puntos del derecho y,

pasa los 3 puntos de la aguja derecha a la aguja izquierda. La hebra quedará en la parte de dentro de la aguja en vez de en la punta*. Repite de * a * 91 veces más.

3. Una vez tejidas las 92 vueltas cierra los 3 puntos con un surjete simple.

UNIR Y REMATAR

Una vez hayas terminado de tejer tendrás cinco piezas: el gorrito, los dos patucos y los dos cordones.

1. Para rematar el gorro enhebra la hebra del final en la aguja lanera. Pasa la aguja por dentro de los puntos abiertos, retira la aguja de tejer y tira de la hebra para cerrar el gorro por arriba.

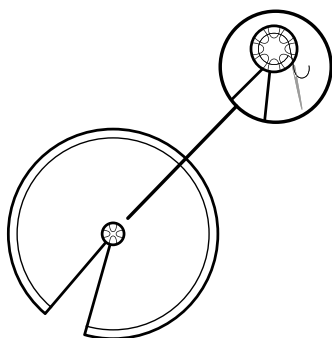

2. Dobla el gorro por la mitad y, con la aguja lanera, cose de la vuelta 38 [40] a la 27 [29].

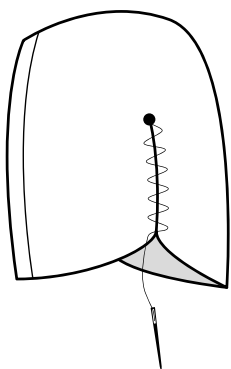

Puedes completar estas instrucciones con el tutorial “CÓMO REMATAR UN GORRO” que encontrarás en el blog de nuestra web www.weareknitters.com

3. A continuación vamos a tejer las cintas de tu bonete. Para ello, monta 58 puntos y, con el derecho mirando hacia ti, recoge en las vueltas que se quedaron libres 35 [38] puntos. Para recoger estos puntos *recoge 2 puntos en las

siguientes 2 vueltas y deja 1 vuelta sin recoger*. Repite de * a * hasta que queden 1 [2] vueltas y recoge 1 [2] puntos en estas 1 [2] vueltas]. A continuación aumenta 58 puntos. Tendrás 151 [154] puntos.

4. Teje de la vuelta 1 a la 4 a punto bobo.

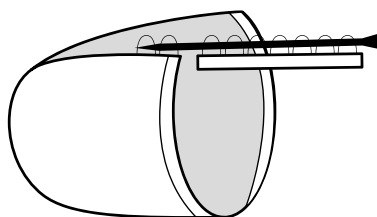

5. Cierra todos los puntos.

6. A continuación vamos a terminar los patucos. Coge un patuco y dóblalo por la mitad pasando la mitad de los puntos abiertos a una aguja y la otra mitad a otra aguja, dejando la hebra en una de las puntas.

7. Enhebra la aguja lanera con una hebra y pásala por el primer punto abierto de atrás hacia adelante.

8. Una vez pasada la hebra por este primer punto, dirige al primer punto de detrás y pásalo rodeando el punto.

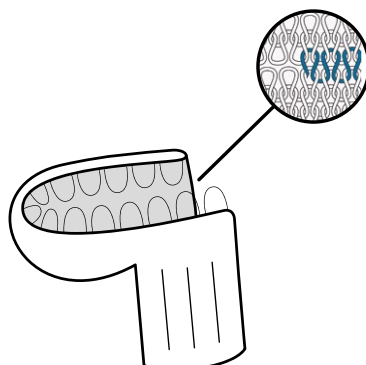

9. Vuelve al primer punto de delante, pasando la aguja de adelante hacia atrás. Ya tienes tu primer punto cerrado.

10. Repite del paso 7 al 9 hasta acabar cerrando los 22 [24] puntos que dejaste en espera y haz un nudo.

Puedes completar estas instrucciones con el tutorial “COSTURAS INVISIBLES (KITCHENER STITCH)” que encontrarás en el blog de nuestra web www.weareknitters.com

11. Ahora cose la parte de detrás del patuco.

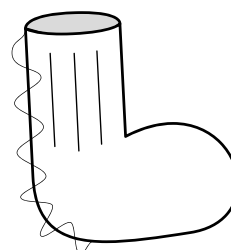

12. Repite del paso 6 al 11 en el otro patuco.

13. Pasa los cordones por los ojales de los patucos.

14. Para rematar camufla las hebras sobrantes metiéndolas entre el tejido con la ayuda de la aguja lanera. Cuando hayas metido varios centímetros córtalas a ras del tejido.

¡CUSTOMÍZALO!

Una vez hayas acabado, customízalo con parches, broches, etc. ¡Y presume de él! ¡Mádanos fotos a través de Instagram con el hashtag [#weareknitters](https://www.instagram.com/weareknitters) y [#adelinewbornset](https://www.instagram.com/adelinewbornset)!

TENSIONE

Per risparmiare tempo, dedica un po' di tempo al campione! In 10 minuti puoi realizzare un campione, grazie al quale non dovrai apportare modifiche al capo dopo aver iniziato, le modifiche possono richiedere ore o giornate intere, soprattutto se sei già avanti nella lavorazione.

Fai un campione per riuscire ad arrivare alla tensione indicata per lavorare il capo. È molto importante fare un quadrato di 10x10 cm, poi contare il numero di maglie e ferri per assicurarti di raggiungere la tensione corretta per il progetto. In questo modo, otterrai le misure corrispondenti a quelle dello schema.

Se il campione è più piccolo rispetto alla dimensione consigliata, cerca di lavorare più morbidamente. Se il campione è più grande, cerca di lavorare un po' più stretto.

Ricorda che il lavoro a maglia è un'arte, non una scienza esatta e tu non sei una macchina, quindi è normale avere una variazione di 1-3 cm nel lavoro finito.

Puoi trovare ulteriori informazioni sulla mostra del campione nel blog del nostro sito weareknitters.it, consultando l'articolo "COME MISURARE UN CAMPIONE DI TENSIONE".

REALIZZA IL CAMPIONE A:

MAGLIA RASATA

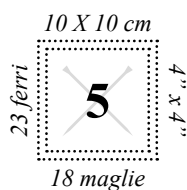

IL KIT COMPRENDE:

- 1 [1] gomitoli di Cotone Pima da 100 grammi di We Are Knitters.
- Un paio di ferri calibro 5 mm / 8 US / 6 UK.
- Un ago da lana per finire e cucire i pezzi.
- L'etichetta We Are Knitters da applicare al capo finito.
- Questo pattern da seguire.

Qui trovi un elenco dei punti e delle tecniche utilizzati per questo progetto:

- | | |
|---|---|
| 1. Avviare le maglie | 10. Riprendere le maglie |
| 2. Maglia legaccio | 11. Lavorare i-cord |
| 3. Maglia rasata | 12. Rifinire il berretto |
| 4. Lavorare 2 maglie insieme* | 13. Passare 1 maglia senza lavorarla* |
| 5. Fare 1 gettato* | 14. Punto maglia |
| 6. Accavallata doppia a maglia centrale* | 15. Aumentare le maglie all'inizio del ferro* |
| 7. Accavallata semplice* | 16. Rifinire |
| 8. Lasciare le maglie in sospeso | |
| 9. Lavora 2 maglie insieme a rovescio dal filo di dietro* | |

* Queste tecniche sono spiegate nell'introduzione.

INTRODUZIONE

Questo progetto comprende tre capi: un berretto e le due scarpine. Ciascun capo si realizza separatamente in un unico pezzo.

Il modello è disponibile in 2 taglie: da 0 a 6 mesi [da 6 a 12 mesi]. Segui le istruzioni per la taglia desiderata, ricordando che il primo numero si riferisce alla taglia da 0 a 6 mesi e il secondo alla taglia da 6 a 12 mesi. Quando vedi un solo numero, significa che vale per le 2 taglie. Se la tua taglia presenta uno "0", significa che quelle determinate istruzioni non vengono applicate alla tua taglia e puoi passare direttamente al passo successivo.

Ti consigliamo di cerchiare i numeri relativi alla taglia che vuoi realizzare prima di metterti all'opera. In questo modo sarà più semplice seguire il modello durante la lavorazione.

Prima di iniziare, assicurati di conoscere le seguenti tecniche:

Lavorare 2 maglie insieme: lavora 2 maglie insieme come se fossero una sola.

Puoi completare queste istruzioni con il tutorial "COME LAVORARE DUE MAGLIE INSIEME" che troverai sul nostro sito www.weareknitters.it.

Fare 1 gettato: per fare un gettato, avvolgi il filo attorno al ferro di destra dal dietro al davanti e sopra il ferro.

Puoi completare queste istruzioni con il tutorial "GETTATO" che troverai sul nostro sito www.weareknitters.it.

Accavallata doppia a maglia centrale: per realizzare un'accavallata doppia a maglia centrale passa due maglie senza lavorarle al ferro destro come se volessi lavorarle a diritto. Lavora la maglia successiva a diritto e accavalla sopra questa maglia le due maglie che hai passato senza lavorare.

Accavallata semplice: passa 1 maglia senza lavorarla come se dovessi lavorarla a diritto. Lavora a diritto la maglia seguente. Con il ferro di sinistra, porta la maglia che hai passato sopra quella lavorata per intrecciarla.

Puoi completare queste istruzioni con il tutorial "COME LAVORARE LE DIMINUZIONI-ACCAVALLATA SEMPLICE" che troverai sul nostro sito web www.weareknitters.it.

Lavorare 2 maglie insieme a rovescio dal filo di dietro: passa 2 maglie senza lavorarle sul



HAI BISOGNO DI AIUTO?

Sul nostro sito puoi trovare i tutorial relativi a molti di questi punti e tecniche. Non aspettare: guardali ed esercitati.

weareknitters.com



Puoi trovare tutti gli schemi e le misure a pagina 5.

ferro destro come se dovessi lavorarle a diritto una alla volta. Ripassale sul ferro sinistro senza ritorcerle. Lavorale insieme a rovescio prendendo le due maglie dal filo dietro.

Puoi completare queste istruzioni con il tutorial "COME LAVORARE 2 MAGLIE INSIEME A ROVESCIO ATTRAVERSO IL FILO DIETRO" che troverai sul nostro sito www.weareknitters.com.

Passare una maglia senza lavorarla: per passare una maglia senza lavorarla, posiziona il filo dove indicato dal pattern, inserisci il ferro destro nella maglia come se volessi lavorarla a rovescio e passa la maglia al ferro destro senza lavorarla.

Aumentare le maglie all'inizio del ferro: quando devi aumentare più di 2 maglie all'inizio del ferro, inserisci il ferro destro nella prima maglia, avvolgi il ferro con il filo come se dovessi lavorare una maglia a diritto, estrai il ferro, ritorci la maglia e posizionala sul ferro sinistro. In questo modo avrai aumentato una maglia. Ripeti per aumentare il numero di maglie indicato nel modello. Dopo aver aumentato le maglie, lavorale come indicato dal pattern.

COMINCIAMO

BERRETTINO

1. Avvia 55 [63] maglie su uno dei ferri di legno.

2. Lavora dal ferro 1 al ferro 6 a maglia legaccio, e cioè: lavora tutte le maglie di tutti i ferri a diritto.

3. Lavora dal ferro 7 al ferro 26 [28] a maglia rasata traforata, e cioè:

Ferri 7 e 13: lavora tutte le maglie a diritto.

Ferri 8, 10, 12 e 14: lavora tutte le maglie a rovescio.

Ferri 9 e 11: lavora 1 maglia a diritto e 2 maglie insieme a diritto. *Fai 1 gettato, lavora 1 maglia a diritto, fai 1 gettato, lavora 2 maglie a diritto, fai 1 accavallata doppia a maglia centrale e lavora 2 maglie a diritto*. Ripeti da * a * finché non rimangono 4 maglie. Fai 1 gettato, lavora 1 maglia a diritto, fai 1 gettato, 1 accavallata semplice e lavora 1 maglia a diritto.

Ripeti dal ferro 7 al ferro 14 fino ad arrivare al ferro 26 [28].

4. Successivamente lavoreremo la testa. Per farlo, lavora dal ferro 27 [29] al ferro 38 [40] a maglia rasata, realizzando contemporaneamente le diminuzioni indicate in seguito:

Ferro 27 [29]: *lavora 9 maglie a diritto, fai 1 accavallata doppia a maglia centrale e lavora 5 [9] maglie a diritto*. Ripeti da * a * finché non rimangono 4 [0] maglie e lavorale a diritto. Avrai 49 [57] maglie.

Ferro 28 [30] e il resto dei ferri pari: lavora tutte le maglie a rovescio.

Ferro 29 [31]: *lavora 8 maglie a diritto, fai 1 accavallata doppia a maglia centrale e lavora 4 [8] maglie a diritto*. Ripeti da * a * finché non rimangono 4 [0] maglie e lavorale a diritto. Avrai 43 [51] maglie.

Ferro 31 [33]: *lavora 7 maglie a diritto, fai 1 accavallata doppia a maglia centrale e lavora 3 [7] maglie a diritto*. Ripeti da * a * finché non rimangono 4 [0] maglie e lavorale a diritto. Avrai 37 [45] maglie.

Ferro 33 [35]: *lavora 6 maglie a diritto, fai 1 accavallata doppia a maglia centrale e lavora 2 [6] maglie a diritto*. Ripeti da * a * finché non rimangono 4 [0] maglie e lavorale a diritto. Avrai 31 [39] maglie.

Ferro 35 [37]: *lavora 5 maglie a diritto, fai 1 accavallata doppia a maglia centrale e lavora 1 [5] maglie a diritto*. Ripeti da * a * finché non rimangono 4 [0] maglie e lavorale a diritto. Avrai 25 [33] maglie.

Taglia da 0 a 6 mesi

Ferro 37: *lavora 4 maglie a diritto e fai 1 accavallata doppia a maglia centrale*. Ripeti da * a * finché non rimangono 4 maglie e lavorale a

diritto. Avrai 19 maglie.

Taglia da 6 a 12 mesi

Ferro 39: *lavora 4 maglie a diritto, fai 1 accavallata doppia a maglia centrale e lavora 4 maglie a diritto*. Ripeti da * a * fino alla fine del ferro. Avrai 27 maglie.

5. Una volta lavorati i 38 [40] ferri, taglia il filo a circa 35 cm dalla fine e lascia le 19 [27] maglie in sospenso.

SCARPINE

Segui queste istruzioni 2 volte per lavorare le due scarpine.

1. Avvia 26 [28] maglie su uno dei ferri di legno.

2. Lavora dal ferro 1 al ferro 8 [12] a coste 1/1, e cioè: lavora 1 maglia a diritto seguita da 1 maglia a rovescio fino alla fine del ferro* e fino ad arrivare al ferro 8 [12].

3. Successivamente formeremo gli occhielli della scarpina. Per farlo, lavora dal ferro 9 [13] al ferro 12 [16] come indicato di seguito:

Ferro 9 [13]: *lavora 1 maglia a diritto e 1 maglia a rovescio*. Fai 1 gettato e 1 accavallata semplice, ripeti da * a * 2 volte, fai 1 gettato, 1 accavallata semplice, ripeti da * a * 3 [4] volte, fai 1 gettato, 1 accavallata semplice, ripeti da * a * 2 volte, fai 1 gettato, 1 accavallata semplice e ripeti da * a *.

Dal ferro 10 [14] al ferro 12 [16]: *lavora 1 maglia a diritto e 1 maglia a rovescio*. Ripeti da * a * fino alla fine del ferro.

4. Successivamente formeremo la pianta del piede. Per farlo, taglia il filo a 25 cm dalla fine e lavora dal ferro 13 [17] al ferro 22 [28] a maglia rasata traforata, secondo le seguenti istruzioni:

Ferro 13 [17]: passa le prime 8 [9] maglie su un ferro ausiliario o su una spilla da balia e lasciale in sospenso. Lavora 10 maglie a diritto con il filo che viene dal gomito, passa le ultime 8 [9] maglie su un ferro ausiliario e lasciale in sospenso.

Continua a lavorare solo le 10 maglie centrali e lascia le maglie dei lati in sospenso per lavorarle in seguito.

Ferro 14 [18] e il resto dei ferri non menzionati: lavora le maglie a maglia rasata.

Ferri 15 [21] e 17 [23]: lavora 2 maglie a diritto, fai 1 gettato, lavora 2 maglie a diritto, fai 1 accavallata doppia a maglia centrale, lavora 2 maglie a diritto, fai 1 gettato e lavora 1 maglia a diritto.

Ferro 22 [28]: lavora 1 maglia a rovescio, 2 maglie insieme a rovescio e lavora il resto del ferro a rovescio finché non rimangono 3 maglie. Lavora 2 maglie insieme a rovescio dal filo di dietro e 1 maglia a rovescio. Avrai 8 maglie.

5. Taglia il filo a circa 25 cm dalla fine e lascia le 8 maglie in sospenso. Lavora i ferri 23 [29] e 24 [30] secondo le seguenti istruzioni:

Ferro 23 [29]: passa sul ferro sinistro le prime 8 [9] maglie che hai lasciato in sospenso al ferro 12 [16] e, con il diritto del lavoro rivolto verso di te, lavorale a diritto. *Riprendi 1 maglia in ciascuno dei 2 ferri successivi sul lato della pianta del piede e lascia 1 ferro non ripreso*. Ripeti da * a * altre 2 volte e riprendi 1 maglia in ciascuno dei successivi 1 [3] ferri. Passa sul ferro sinistro le 8 maglie della pianta del piede e lavorale a diritto. Riprendi 1 maglia in ciascuno dei successivi 1 [3] ferri della pianta del piede e lascia 1 ferro non ripreso. *Ripeti da * a * 2 volte e riprendi 1 maglia in ciascuno degli ultimi 2 ferri. Passa sul ferro sinistro le ultime 8 [9] maglie che hai lasciato in sospenso nel ferro 12 [16] e lavorale a diritto. Avrai 38 [44] maglie.

Ferro 24 [30]: lavora tutte le maglie a diritto.

6. Lavora dal ferro 25 [31] al ferro 32 [40] a maglia legaccio, realizzando contemporaneamente le diminuzioni indicate in seguito:

Ferro 25 [31]: lavora 2 maglie a diritto, 2 maglie insieme a diritto, 8 [10] maglie a diritto, fai 1 accavallata semplice, lavora 10 [12] maglie a diritto, 2 maglie insieme a diritto, 8 [10] maglie a diritto, fai 1 accavallata semplice e lavora 2 maglie a diritto. Avrai 34 [40] maglie.

Ferro 26 [32] e il resto dei ferri pari: lavora tutte le maglie a diritto.

Ferro 27 [33]: lavora 2 maglie a diritto, 2 maglie insieme a diritto, 7 [9] maglie a diritto, fai 1 accavallata semplice, lavora 8 [10] maglie a diritto, 2 maglie insieme a diritto, 7 [9] maglie a diritto, fai 1 accavallata semplice e lavora 2 maglie a diritto. Avrai 30 [36] maglie.

Ferro 29 [35]: lavora 2 maglie a diritto, 2 maglie insieme a diritto, 6 [8] maglie a diritto, fai 1 accavallata semplice, lavora 6 [8] maglie a diritto, 2 maglie insieme a diritto, 6 [8] maglie a diritto, fai 1 accavallata semplice e lavora 2 maglie a diritto. Avrai 26 [32] maglie.

Ferro 31 [37]: lavora 2 maglie a diritto, 2 maglie insieme a diritto, 5 [7] maglie a diritto, fai 1 accavallata semplice, lavora 4 [6] maglie a diritto, 2 maglie insieme a diritto, 5 [7] maglie a diritto, fai 1 accavallata semplice e lavora 2 maglie a diritto. Avrai 22 [28] maglie.

Taglia da 6 a 12 mesi

Ferro 39: lavora 2 maglie a diritto, 2 maglie insieme a diritto, 6 maglie a diritto, fai 1 accavallata semplice, lavora 4 maglie a diritto, 2 maglie insieme a diritto, 6 maglie a diritto, fai 1 accavallata semplice e lavora 2 maglie a diritto. Avrai 24 maglie.

Tutte le taglie

7. Taglia il filo a circa 30 cm dalla fine e lascia le maglie in sospenso.

I-CORD

Segui queste istruzioni 2 volte per lavorare i lacci delle scarpine

1. Avvia 3 maglie su uno dei ferri di legno.

2. Lavora dal ferro 1 al ferro 92 a punto i-cord, e cioè:

Dal ferro 1 al ferro 92: *lavora le 3 maglie a diritto e passa le 3 maglie dal ferro destro a quello

sinistro. Il filo rimarrà nella parte interna del ferro invece che sulla punta*. Ripeti da * a * altre 91 volte.

3. Una volta lavorati i 92 ferri, intreccia le 3 maglie con un'accavallata semplice.

UNIRE E RIFINIRE

Una volta terminato avrai cinque pezzi: il berretto, le due scarpine e i due lacci.

1. Per rifinire il berretto infila il filo lasciato alla fine nell'ago da lana. Passa l'ago all'interno delle maglie aperte, rimuovi il ferro e tira il filo per chiudere la sommità del berretto.

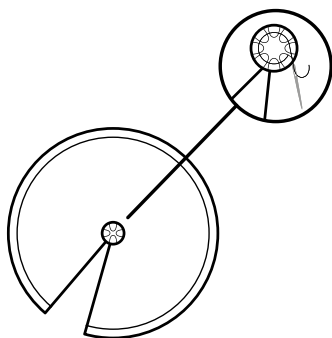

2. Piega il berretto a metà e, con l'ago da lana, cuci dal ferro 38 [40] al ferro 27 [29].

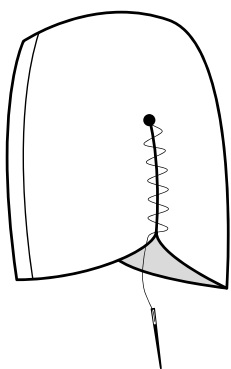

Puoi completare queste istruzioni con il tutorial "COME RIFINIRE UN BERRETTO" che troverai sul blog del nostro sito www.weareknitters.com

3. Successivamente lavoreremo i lacci del berretto. Per farlo, avvia 58 maglie e, con il diritto rivolto verso di te, riprendi nei ferri rimasti liberi 35 [38] maglie. Per riprendere queste maglie *ripreni 2 maglie nei 2 ferri successivi e lascia 1 ferro senza riprenderlo*. Ripeti da * a * finché

non rimangono 1 [2] ferri e ripreni 1 [2] maglie in questi 1 [2] ferri. Ora aumenta 58 maglie. Avrai 151 [154] maglie.

4. Lavora dal ferro 1 al ferro 4 a maglia legaccio.

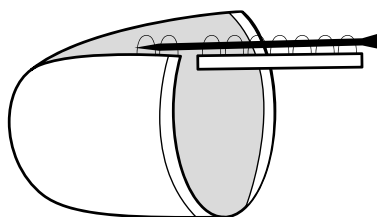

5. Intreccia tutte le maglie.

6. Ora rifiniamo le scarpine. Prendi una scarpina e piegala a metà passando metà delle maglie aperte su un ferro e l'altra metà su un altro ferro, lasciando il filo su una delle punte.

7. Infila nell'ago da lana un filo e passalo attraverso la prima maglia aperta, da dietro in avanti.

8. Una volta passato il filo per questa prima maglia, portalo alla prima maglia dietro e passala circondando la maglia.

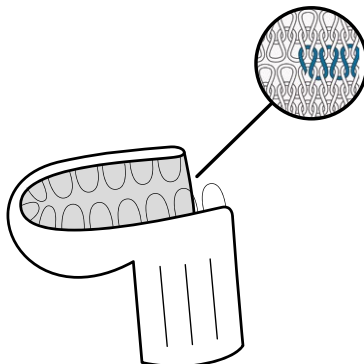

9. Ritorna alla prima maglia davanti, passando l'ago da davanti a dietro. Avrai già la tua prima maglia intrecciata.

10. Ripeti dal passo 7 al 9 fino ad intrecciare le 22 [24] maglie che avevi lasciato in sospenso e fai un nodo.

Puoi completare queste istruzioni con il tutorial "CUCITURE INVISIBILI (KITCHENER STITCH)" che troverai sul blog del nostro sito www.weareknitters.com

11. Ora cuci la parte dietro della scarpina.

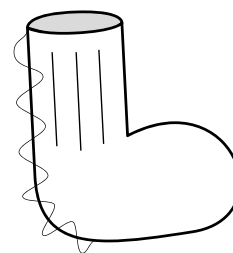

12. Ripeti dal passo 6 al passo 11 sull'altra scarpina.

13. Passa i lacci negli occhielli delle scarpine.

14. Per rifinire, fai un nodo e nascondi i fili che restano inserendoli tra le maglie del lavoro, con l'aiuto dell'ago da lana. Una volta inseriti vari centimetri, taglia a filo con il tessuto.

METTICI DEL TUO!

Una volta terminato il lavoro a maglia, personalizza il capo con spille, bottoni, e così via. Divertiti! Fotografa il tuo capo e condividilo via Instagram con gli hashtag [#weareknitters](https://www.instagram.com/weareknitters) & [#adelinewbornset](https://www.instagram.com/adelinewbornset)!

PRÓBKA ŚCIEGU

Poświęć chwilę, aby zaoszczędzić sobie później wiele czasu! Zrobienie próbki ściegu zajmie Ci 10 minut, podczas gdy poprawienie już ukończonego elementu może zająć Ci dużo więcej czasu, szczególnie jeśli trzeba będzie rozpocząć pracę od nowa. Próbka ściegu to zalecane napięcie dzianiny dla danego projektu.

Zanim rozpoczniesz pracę, istotne jest wykonanie próbki, aby podliczyć, ile oczek i ile rzędów mieści się we fragmencie robótki o wielkości 10x10 cm. Dzięki temu upewnisz się, że napięcie dzianiny będzie odpowiednie dla danego projektu, a jego wymiary będą pokrywać się ze wzorem. Jeśli Twoja próbka będzie mniejsza niż na schemacie, zalecamy wykonywać luźniejszy ścieg, zaś gdy wyjdzie zbyt szeroka, ciaśniejszy.

Pamiętaj, że robienie na drutach to nie nauka ścisła ani produkcja masowa. To normalne, że Twoje wyroby mogą się różnić o 1 do 3 centymetrów od podanych wymiarów wzoru. Na blogu na naszej stronie weareknitters.pl znajdziesz post "HOW TO MEASURE A TENSION SAMPLE", w którym zamieściliśmy więcej informacji na ten temat.

WYKONAJ PRÓBKĘ ŚCIEGU:

ŚCIEG POŃCZOSZNICZY



W ZESTAWIE ZNAJDUJE SIĘ:

- 1 [1] motki (100 gramowe) Bawełny Pima We Are Knitters
- Para drutów o grubości 5 mm / 8 US / 6 UK
- Igła do wełny do łączenia i wykańczania projektu
- Metka We Are Knitters
- Wzór, który właśnie trzymasz w rękach

Ściegi i techniki wykorzystane przy realizacji tego projektu:

1. Nabieranie oczek
2. Ścieg francuski
3. Ścieg pończoszniczy
4. Przerabianie 2 oczek razem*
5. Wykonywanie 1 narzutu*
6. Oczko zgubione podwójne centralne*
7. Oczko zgubione*
8. Zostawianie oczek do przerobienia później
9. Przerabianie 2 oczek razem na lewo przez tylną nitkę*
10. Zbieranie oczek
11. Wykonywanie I-cord
12. Wykańczanie czapki
13. Przekładanie 1 oczka bez przerabiania*
14. Ścieg Kitchener
15. Dodawanie oczek na początku rzędu*
16. Wykańczanie robótki

*Te techniki są objaśnione we wprowadzeniu.

WPROWADZENIE

Ten projekt składa się z trzech ubrań: czapeczka i dwa butki. Każde z nich przerabia się oddzielnie w jednej części.

W instrukcji uwzględniono 2 rozmiary: 3 do 6 miesięcy [6 do 12 miesięcy]. Stosuj się do wskazówek dotyczących rozmiaru, którego potrzebujesz, biorąc pod uwagę, że pierwsza liczba odpowiada rozmiarowi 3 do 6 miesięcy, a druga rozmiarowi 6 do 12 miesięcy. Kiedy podana jest tylko jedna liczba, oznacza to, że obowiązuje ona dla wszystkich rozmiarów. Gdy pojawia się 0 dla Twojego rozmiaru, oznacza to, że wskazówki nie dotyczą Twojego rozmiaru i nie musisz przerabiać tego fragmentu. Przejdź do następnych wskazówek.

Radzimy, abyś przed rozpoczęciem robótki zakreśliła liczby odnoszące się do twojego rozmiaru, co ułatwi ci śledzenie opisu w trakcie pracy.

Przed rozpoczęciem pracy zapoznaj się z następującymi technikami:

Przerabianie 2 oczek razem: przerób 2 oczka razem tak, jakby chodziło o pojedyncze oczko.

Możesz uzupełnić ten opis tutorialiem “PRZERABIANIE 2 OCZEK RAZEM”,

który znajdziesz na naszej stronie www.weareknitters.com.

Wykonywanie 1 narzutu: aby wykonać narzut, owiń nitkę wokół prawego drutu, przekładając nitkę nad drutem z tyłu na przód robótki.

Możesz uzupełnić ten opis tutorialiem “HOW TO YARN OVER (YO)” (JAK WYKONAĆ NARZUT”), który znajdziesz na naszej stronie www.weareknitters.com.

Oczko zgubione podwójne centralne: aby wykonać 1 oczko zgubione podwójne, przełóż dwa oczka bez przerabiania tak, jakbyś miała je przerobić na prawo. Przerób następne oczko na prawo i przeciągnij oczka, które przełożyłaś bez przerabiania, nad oczkiem, które przerobiłaś.

Oczko zgubione: aby wykonać 1 oczko zgubione, przełóż 1 oczko bez przerabiania na prawy drut tak, jakbyś miała je przerobić na prawo. Przerób kolejne oczko na prawo. Przy pomocy lewego drutu przeciągnij oczko, które przełożyłaś bez przerabiania nad tym, które przerobiłaś, aby je zamknąć.

Możesz uzupełnić ten opis tutorialiem “OCZKO ZGUBIONE”, który znajdziesz na naszej stronie www.weareknitters.com.



POTRZEBUJESZ POMOCY?

Większość tych ściegów i technik jest przedstawiona w videotutorialach, które możesz znaleźć na naszej stronie. Sprawdź i spróbuj!

weareknitters.com



Wszystkie schematy i wskazówki znajdziesz na stronie numer 5.

Przerabianie 2 oczek razem na lewo przez tylną nitkę: przełóż 2 oczka bez przerabiania na prawy drut tak, jakbyś miała przerobić je na prawo, aby je przekreślić. Przełóż je ponownie na lewy drut bez przekreślenia. Przerób je razem na lewo, łapiąc obydwie oczka przez tylną nitkę.

Możesz uzupełnić ten opis tutorialiem “CÓMO TEJER DOS PUNTOS JUNTOS DEL REVÉS POR LA HEBRA DE DETRÁS”, który znajdziesz na naszej stronie www.weareknitters.com.

Przekładanie oczka bez przerabiania: aby przełożyć oczko bez przerabiania, wprowadź prawy drut w to oczko tak, jakbyś miała je przerobić na lewo i przełóż to oczko na prawy drut bez przerabiania.

Dodawanie oczek na początku rzędu: kiedy musisz dodać więcej niż 2 oczka na początku rzędu, wprowadź prawy drut w pierwsze oczko, nawiń nić na drut tak, jakbyś miała przerobić oczko na prawo, wyjmij drut, skręć to oczko i włóż na lewy drut. W ten sposób dodałaś jedno oczko. Powtórz tę czynność, aby dodać oczka wskazane w instrukcji. Po dodaniu oczek przerób je zgodnie z instrukcją.

ZACZNIJ ROBÓTKĘ

CZAPECZKA

1. Nabierz 55 [63] oczek na jeden z drewnianych drutów.

2. Rzędy od 1 do 6 przerób ścięciem francuskim to znaczy: przerabiaj wszystkie oczka na prawo we wszystkich rzędach.

3. Rzędy od 7 do 26 [28] przerób ścięciem pończosznicy ażurowym, to znaczy:

Rzędy 7 i 13: przerób wszystkie oczka na prawo.

Rząd 8, 10, 12 i 14: przerób wszystkie oczka na lewo.

Rzędy 9 i 11: przerób 1 oczko na prawo i przerób 2 oczka razem na prawo. *Wykonaj 1 narzut, przerób 1 oczko na prawo, wykonaj 1 narzut, przerób 2 oczka na prawo, wykonaj 1 oczko zgubione podwójne centralne i przerób 2 oczka na prawo*. Powtarzaj od * do *, aż zostaną 4 oczka. Wykonaj 1 narzut, przerób 1 oczko na prawo, wykonaj 1 narzut, wykonaj 1 oczko zgubione i przerób 1 oczko na prawo.

Powtarzaj rzędy od 7 do 14, aż dojdiesz do rzędu 26 [28].

4. Teraz wykonamy koronę. W tym celu rzędy od 27 [29] do 38 [40] przerób ścięciem pończosznicy, odejmując oczka w następujący sposób:

Rząd 27 [29]: *przerób 9 oczek na prawo, wykonaj 1 oczko zgubione podwójne centralne i przerób 5 [9] oczek na prawo*. Powtarzaj od * do *, aż zostaną 4 [0] oczka i przerób je na prawo. Otrzymasz w sumie 49 [57] oczek.

Rząd 28 [30] i pozostałe rzędy parzyste: przerób pozostałe oczka na lewo.

Rząd 29 [31]: *przerób 8 oczek na prawo, przerób 1 oczko zgubione podwójne centralne i 4 [8] oczka na prawo*. Powtarzaj od * do *, aż zostaną 4 [0] oczka i przerób je na prawo. Otrzymasz w sumie 43 [51] oczka.

Rząd 31 [33]: *przerób 7 oczek na prawo, wykonaj 1 oczko zgubione podwójne centralne i przerób 3 [7] oczek na prawo*. Powtarzaj od * do *, aż zostaną 4 [0] oczka i przerób je na prawo. Otrzymasz w sumie 37 [45] oczek.

Rząd 33 [35]: *przerób 6 oczek na prawo, wykonaj 1 oczko zgubione podwójne centralne i przerób 2 [6] oczka na prawo*. Powtarzaj od * do *, aż zostaną 4 [0] oczka i przerób je na prawo. Otrzymasz w sumie 31 [39] oczek.

Rząd 35 [37]: *przerób 5 oczek na prawo, wykonaj 1 oczko zgubione podwójne centralne i przerób 1 [5] oczko na prawo*. Powtarzaj od * do *, aż zostaną 4 [0] oczka i przerób je na prawo. Otrzymasz w sumie 25 [33] oczek.

Rozmiar od 0 do 6 miesięcy

Rząd 37: *przerób 4 oczka na prawo, i wykonaj 1

oczko zgubione podwójne centralne*. Powtarzaj od * do *, aż zostaną 4 oczka i przerób je na prawo. Otrzymasz w sumie 19 oczek.

Rozmiar od 6 do 12 miesięcy

Rząd 39: *przerób 4 oczka na prawo, wykonaj 1 oczko zgubione podwójne centralne*. Powtarzaj od * do *, aż do końca rzędu. Otrzymasz w sumie 27 oczek.

5. Po przerobieniu 38 [40] rzędów utnij nitkę, zostawiając około 35 cm do końca i zostaw 19 [27] oczek do przerobienia później.

BUCIKI

Aby wykonać dwa budziki przerób instrukcję dwa razy.

1. Nabierz 26 [28] oczek na jeden z drewnianych drutów.

2. Rzędy od 1 do 8 [12] przerób ścięciem ściągaczowym 1x1, to znaczy: przerabiaj na zmianę 1 oczko na prawo i 1 oczko na lewo, aż do końca rzędu* i aż dojdiesz do końca rzędu 8 [12].

3. Teraz utworzymy dziurki w bucikach. W tym celu rzędy od 9 [13] do 12 [16] przerób w następujący sposób:

Rząd 9 [13]: *przerób 1 oczko na prawo i przerób 1 oczko na lewo*. Wykonaj 1 narzut i przerób 1 oczko zgubione, powtórz od * do * 2 razy, wykonaj 1 narzut, wykonaj 1 oczko zgubione, powtórz od * do * 3 [4] razy, wykonaj 1 narzut, wykonaj 1 oczko zgubione, powtórz od * do * 2 razy, wykonaj 1 narzut, wykonaj 1 oczko zgubione i powtórz od * do *.

Rzędy od 10 [14] do 12 [16]: *przerób 1 oczko na prawo i przerób 1 oczko na lewo*. Powtarzaj od * do *, aż do końca rzędu.

4. Teraz utworzymy podbicie bucika. W tym celu utnij nić 25 cm od końca i rzędy od 13 [17] do 22 [28] przerób ścięciem pończosznicy ażurowym według instrukcji:

Rząd 13 [17]: przelóż pierwsze 8 [9] oczek na drut pomocniczy lub agraftkę i zostaw je do przerobienia później. Przerób 10 oczek na prawo nitką, która wychodzi z motka. Przelóż ostatnie 8 [9] oczek na drut pomocniczy i zostaw je do przerobienia później.

Kontynuuj przerabianie tylko 10 oczek centralnych i zostaw oczka z boków do przerobienia później.

Rząd 14 [18] i pozostałe oczka niewymienione: przerób pozostałe oczka ścięciem pończosznicy.

Rzędy 15 [21] i 17 [23]: przerób 2 oczka na prawo, wykonaj 1 narzut, przerób 2 oczka na prawo, wykonaj 1 oczko podwójne centralne, przerób 2 oczka na prawo, wykonaj 1 narzut i przerób 1 oczko na prawo.

Rząd 22 [28]: przerób 1 oczko na lewo, przerób 2 oczka razem na lewo i przerabiaj pozostałe oczka w rzędzie na lewo, aż zostaną 3 oczka. Przerób 2 oczka razem na lewo przez tylną nitkę i przerób 1 oczko na lewo. Otrzymasz w sumie 8 oczek.

5. Utnij nitkę, zostawiając około 25 cm od końca i zostaw 8 oczek do przerobienia później. Rzędy 23 [29] i 24 [30] przerób według instrukcji:

Rząd 23 [29]: przelóż na lewy drut pierwsze 8 [9] oczek, które zostawiłaś do przerobienia później w rzędzie 12 [16] i prawą stroną robótki skierowaną w Twoją stronę przerób je na prawo. *Zbierz 1 oczko z każdego z następnych 2 rzędów z boku podbicia i zostaw 1 rząd niezabrany*. Powtórz od * do * 2 razy i zbierz 1 oczko z każdego z następnych 1 [3] rzędów. Przelóż na lewy drut 8 oczek podbicia i przerób je na prawo. Zbierz 1 oczko z każdego z następnych 1 [3] rzędów podbicia i zostaw 1 rząd bez zbierania. *Powtórz od * do * 2 razy i zbierz 1 oczko z każdego z 2 ostatnich rzędów. Przelóż na lewy drut ostatnie 8 [9] oczek, które zostawiłaś do przerobienia później w rzędzie 12 [16] i przerób je na prawo. Otrzymasz w sumie 38 [44] oczek.

Rząd 24 [30]: przerób wszystkie oczka na prawo.

6. Rzędy od 25 [31] do 32[40] przerób ścięciem francuskim, odejmując oczka w następujący sposób:

Rząd 25 [31]: przerób 2 oczka na prawo, przerób 2 oczka razem na prawo, przerób 8 [10] oczek na prawo, wykonaj 1 oczko zgubione, przerób 10 [12] oczek na prawo, przerób 2 oczka razem na prawo, przerób 8 [10] oczek na prawo, wykonaj 1 oczko zgubione i przerób 2 oczka na prawo. Otrzymasz w sumie 34 [40] oczka.

Rząd 26 [32] i pozostałe rzędy parzyste: przerób wszystkie oczka na prawo.

Rząd 27 [33]: przerób 2 oczka na prawo, przerób 2 oczka razem na prawo, przerób 7 [9] oczek na prawo, wykonaj 1 oczko zgubione, przerób 8 [10] oczek na prawo, przerób 2 oczka razem na prawo, przerób 7 [9] oczek na prawo, wykonaj 1 oczko zgubione i przerób 2 oczka na prawo. Otrzymasz w sumie 30 [36] oczek.

Rząd 29 [35]: przerób 2 oczka na prawo, przerób 2 oczka razem na prawo, przerób 6 [8] oczek na prawo, wykonaj 1 oczko zgubione, przerób 6 [8] oczek na prawo, przerób 2 oczka razem na prawo, przerób 6 [8] oczek na prawo, wykonaj 1 oczko zgubione i przerób 2 oczka na prawo. Otrzymasz w sumie 26 [32] oczek.

Rząd 31 [37]: przerób 2 oczka na prawo, przerób 2 oczka razem na prawo, przerób 5 [7] oczek na prawo, wykonaj 1 oczko zgubione, przerób 4 [6] oczka na prawo, przerób 2 oczka razem na prawo, przerób 5 [7] oczek na prawo, wykonaj 1 oczko zgubione i przerób 2 oczka na prawo. Otrzymasz w sumie 22 [28] oczka.

Rozmiary od 6 do 12 miesięcy

Rząd 39: przerób 2 oczka na prawo, przerób 2 oczka razem na prawo, przerób 6 oczek na prawo, wykonaj 1 oczko zgubione, przerób 4 oczka na prawo, przerób 2 oczka razem na prawo, przerób 6 oczek na prawo, wykonaj 1 oczko zgubione i przerób 2 oczka na prawo. Otrzymasz w sumie 24 oczka.

Wszystkie rozmiary

7. Utnij nitkę, zostawiając około 30 cm do końca i zostaw oczka do przerobienia później.

I-CORD

Aby wykonać sznurówki do bucików przerób instrukcję dwa razy.

1. Nabierz 3 oczka na jeden z drewnianych drutów.

2. Rzędy od 1 do 92 przerób techniką I-cord, to znaczy:

Rzędy od 1 do 92: *przerób 3 oczka na prawo i przelóż 3 oczka z prawego na lewy drut. Nitka zostanie od wewnętrznej części drutu zamiast na jego końcówce*. Powtórz od * do * 91 razy.

3. Po przerobieniu 92 rzędów zamknij 3 oczka oczkiem zgubionym.

SCALANIE I WYKAŃCZANIE ROBÓTKI

Po skończeniu pracy otrzymasz pięć części: czapeczkę, dwa buciki i dwie sznurówki.

1. Aby wykończyć czapkę, nawlec na igłę do wełny nitkę, która została na końcu. Przeprowadź igłę przez środek oczek, wyjmij drut i pociągnij za nitkę, aby zamknąć czapkę od góry.

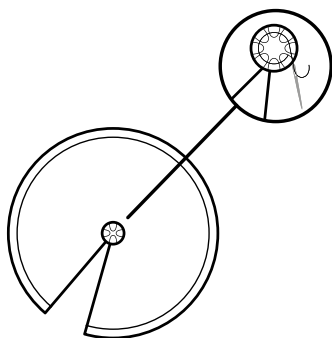

2. Złóż czapkę na pół i za pomocą igły zszyj rzędy od 38 [40] do 27 [29].

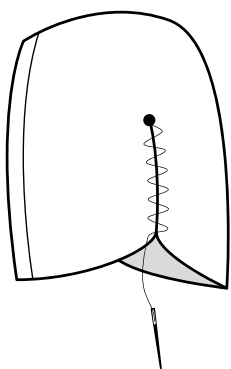

Możesz uzupełnić te wyjaśnienia tutorialiem "JAK WYKOŃCZYĆ CZAPKĘ", który znajdziesz na blogu na naszej stronie www.weareknitters.com.

3. Następnie przyszyjemy sznurówki bucików. W tym celu nabierz 58 oczek i, mając prawą stronę skierowaną ku Tobie, zbierz w rzędach, które zostały wolne 35 [38] oczek. W tym celu *zbierz 2 oczka w następnych 2 rzędach i zostaw 1 rząd niezabrany*. Powtarzaj od * do *, aż zostanie 1 [2] rząd i zbierz 1 [2] oczko w tym 1 [2] rzędzie.

Następnie dodaj 58 oczek. Otrzymasz w sumie 151 [154] oczek.

4. Rzędy od 1 do 4 przerób ścięciem francuskim.

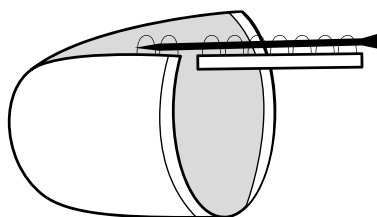

5. Zamknij wszystkie oczka.

6. Teraz wykończymy buciki. Weź bucik i złóż go na pół, przekładając połowę otwartych oczek na jeden drut, a drugą połowę na drugi drut, pozostawiając włóczkę na jednym końcu.

7. Nawlec na igłę do wełny nić i przeprowadź ją przez pierwsze otwarte oczko od tyłu do przodu.

8. Po przeciągnięciu nici przez pierwsze oczko, skieruj do pierwszego oczka z tyłu i przelóż, owijając wokół oczka.

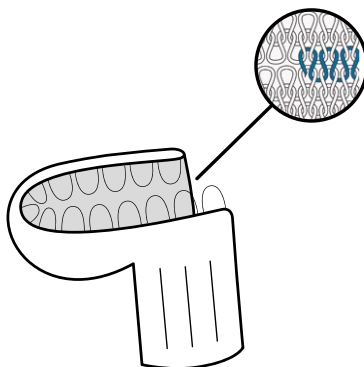

9. Wróć do pierwszego oczka z przodu, przeprowadzając igłę od przodu do tyłu. Masz już pierwsze oczko zamknięte.

10. Powtórz kroki od 7 do 9, aż zamkniesz 22 [24] oczka, które zostawiłaś do przerobienia

później i zrób supełek.

Możesz uzupełnić te wyjaśnienia tutorialiem "COSTURAS INVISIBLES (KITCHENER STITCH)", który znajdziesz na blogu na naszej stronie www.weareknitters.com.

11. Teraz zszyj tył bucika.

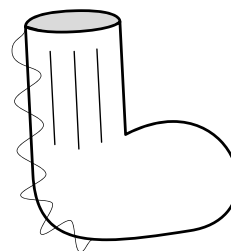

12. Powtórz kroki od 6 do 11 z drugim bucikiem.

13. Przewlec sznurówki przez oczka bucików.

14. Na koniec zrób supełek i przy pomocy igły ukryj pozostałe nitki, przewlekając je między oczkami. Po przeciągnięciu kilku centymetrów przytnij krótko ich końcówki.

PERSONALIZACJA PROJEKTU

Gdy projekt zostanie ukończony, nadaj mu osobisty charakter dodając naszywki, przypinki etc.! I pochwal się! Wyślij nam zdjęcia na Instagramie, oznaczając je hashtagem #weareknitters i #adelinenewbornset!

GARMENT CARE / LAVAGE ET ENTRETIEN DU VÊTEMENT / PFLEGEHINWEISE / CUIDADOS DE LA PRENDA / CURA DEL CAPO / DBANIE O ROBÓTKĘ



Hand washable / Lavage à la main / Handwäsche / Lavado a mano / Lavaggio a mano / Pranie ręczne

EN / Because of their delicate nature, we recommend that you wash garments made from these fibers by hand, with cold water and a neutral soap. Lay flat to dry to prevent any loss of shape.

FR / En parlant de fibres délicates, nous vous recommandons de laver la pièce finale à la main, avec de l'eau froide et du savon neutre. Ensuite, laissez-la sécher horizontalement pour éviter qu'elle se déforme.

DE / Um solch zarte Fasern zu behandeln, empfehlen wir dir, die Kleidung mit der Hand unter kaltem Wasser und mit neutraler Seife zu waschen. Lege es zum Trocknen auf eine horizontale Oberfläche, um Verformungen zu vermeiden.

ES / Al tratarse de fibras tan delicadas, te recomendamos lavar la prenda final a mano, con agua fría y jabón neutro y dejarla secar sobre una superficie horizontal para evitar que se deforme.

IT / Trattandosi di fibre molto delicate, ti raccomandiamo di lavare il capo finale a mano, con acqua fredda e con sapone neutro. Per evitare che si deformi, ti consigliamo inoltre di lasciarlo asciugare su una superficie orizzontale.

PL / W związku z tym, że nici te są delikatne, wykonaną robótkę zaleca się prać ręcznie w zimnej wodzie i przy zastosowaniu neutralnego mydła. Po zakończeniu pozostawić do wyschnięcia na płaskiej powierzchni, by uniknąć deformacji ubrania.

These fibers should be hand washed: / Voici les fibres qu'il faut laver à la main : / Diese Garne müssen mit der Hand gewaschen werden: / Estas son las fibras que necesitan lavado a mano: / Queste fibre devono essere lavate a mano: / Oto nici, które wymagają prania ręcznego:

THE WOOL	THE PETITE WOOL	THE BABY ALPACA	THE COTTON	THE WAVE
100% PERUVIAN HIGHLAND WOOL	100% PERUVIAN HIGHLAND WOOL	100% BABY ALPACA	100% PERUVIAN PIMA COTTON	100% WOOL
200 gr / 7 oz 80 mts / 87 yds	100 gr / 3.5 oz 140 mts / 153 yds	50 gr / 1.75 oz 112 mts / 123 yds	100 gr / 3.5 oz 212 mts / 232 yds	100 gr / 3.5 oz 130 mts / 142 yds



Machine washable / Lavage en machine / Waschmaschine / Lavado a máquina / Lavaggio in lavatrice / Pranie w pralce

EN / Items made from The Fabric Yarn, The Meriwool and The Meripaca can be machine-washed in the delicate or handwash cycles and with a neutral soap. We also recommend that you lay your finished pieces flat to dry to prevent any loss of shape.

DE / Kleidungsstücke aus Textilgarn, Merinowolle und Meripaca kann man in die Waschmaschine geben, sofern man ein schonendes Programm mit neutraler Seife auswählt. Zusätzlich empfehlen wir dir, die Kleidung glatt und auf einer horizontalen Oberfläche trocknen zu lassen, damit sie sich nicht verformt.

IT / I capi realizzati in fettuccia, Meriwool e Meripaca possono essere lavati in lavatrice, utilizzando un programma delicato e possibilmente un sapone neutro. Inoltre, per evitare che si deformino, ti consigliamo di asciugarli in piano come il resto dei tuoi capi in lana.

FR / Les pièces de Trapilho, de Meriwool et de Meripaca peuvent se mettre en machine, en utilisant toujours un programme délicat et si possible avec un savon neutre. De plus, nous vous recommandons de sécher vos pièces sur une surface plate, comme le reste de vos pièces en laine afin qu'elles ne se déforment pas.

ES / Las prendas de trapillo, Meriwool y Meripaca se pueden meter en la lavadora, usando un programa delicado y a ser posible con jabón neutro. Además, te recomendamos secarlas en plano, como el resto de tus prendas de lana, para que no se deformen.

PL / Ubrania wykonane z włóczki typu T-shirt, Meriwool i Meripaca można umieścić w pralce, używając do prania delikatnego programu i jeżeli to możliwe neutralnego proszku. Oprócz tego po zakończeniu rzeczy zaleca się pozostawiać do wyschnięcia w pozycji poziomej tak, jak inne wełniane ubrania, by nie doszło do ich deformacji.

These fibers can be machine washed. / Voici les fibres que vous pouvez laver dans la machine à laver : / Diese Garne können in der Waschmaschine gewaschen werden: / Estas son las fibras que puedes lavar a máquina: / Queste fibre possono essere lavate in lavatrice: / Oto nici, które można prać w pralce:

MERIWOOL

100% SUPERWASH
MERINO WOOL

100 gr / 3.5 oz
136 mts / 150 yds

MERIPACA

80% SUPERWASH
MERINO WOOL
20% BABY ALPACA
WOOL

100 gr / 3.5 oz
143 mts / 153 yds

THE FABRIC YARN

100% RECYCLED FABRIC
MADE OF COTTON

400 gr / 14 oz

BAMBOO

100% BAMBOO VISCOSE

100 gr / 3,5 oz
350 mts / 382 yds

we are knitters

ALL THE HAPPINESS IN A KIT

weareknitters.com

Follow @weareknitters

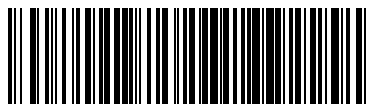

WAK-PAT-1589-0

vA